



UNIVERSIDAD NACIONAL DEL CALLAO



FACULTAD DE CIENCIAS NATURALES Y MATEMÁTICA
LABORATORIO Y TALLERES DE FÍSICA Y QUÍMICA

GUÍA DE LABORATORIO (EDICIÓN 2025 v1.0)



FÍSICA III

Aprobado con Resolución de Consejo de Facultad N° 094-2025-CF-FCNM

**UNIVERSIDAD NACIONAL DEL CALLAO
DERECHOS RESERVADOS, CALLAO - 2025**

**Prohibida la reproducción total o parcial sin
Autorización de los autores**

PRESENTACION

Desde hace mucho tiempo el hombre ha tratado de liberarse de los trabajos manuales. La idea fundamental por la cual hubo la necesidad de inventar lo que hoy llamamos la computadora, no fue otra que la de reducir laboriosas tareas a una serie de tareas repetitivas sencillas para completar grandes proyectos. En sus inicios, la computadora era usada para realizar cálculos y redactar informes de las experiencias realizadas en el laboratorio, pero “¿de qué sirve un artefacto, tal cual, si no quería diferenciarse de un mueble más en el ambiente de laboratorio?”; por lo cual surgió la idea de diseñar y construir interfaces electrónicas, que permitieran interconectar por hardware y software con los sensores(transductores) y actuadores que son utilizados en las experiencias de laboratorio; es así que se logró la automatización de los laboratorios.

En la actualidad ya no solo se hace uso de la Computadora Personal para ese fin, también se hace uso de Dataloggers (Registradores de Datos) y cualquier dispositivo que ejecute el software PASCO, incluyendo Mac® , Windows® , Chromebook™, teléfonos inteligentes, iPad® y tabletas Android™; para realizar gráficas sobre datos recogidos de una observación, que facilitan el proceso de análisis; sin embargo, es importante que el experimentador domine las técnicas para escoger la más conveniente según los resultados buscados; en nuestro caso, la realización de experimentos en física requiere no solo la recolección de grandes cantidades de datos sino también que los mismos sean exactos.

Los softwares: PASCO *Capstone* y *SPARKvue* sobre el cual trata este trabajo permite realizar mediciones de forma rápida y con mucha mayor precisión con respecto a los métodos comúnmente empleados en el trabajo científico. La cantidad de datos que se pueden registrar es mayor y en consecuencia, se puede describir mejor el fenómeno en estudio.

INDICE

1. Carga Eléctrica
2. Densidad de Carga y Campo Eléctrico
3. Condensadores y Dieléctricos
4. Ley de Ohm
5. Circuitos de Corriente Continua
6. Campo Magnético
7. Campo Magnético Terrestre
8. Ley de Faraday
9. Auto inducción y Capacidad
10. Circuito de Corriente Alterna
11. Reflexión y Refracción
12. Lentes

1. CARGA ELÉCTRICA

I. INTRODUCCIÓN

Electrostática es la ciencia que estudia las propiedades y acción recíproca de las cargas eléctricas en reposo con respecto al sistema inercial de referencia elegido para su estudio. El electromagnetismo clásico trata de las cargas estáticas y en movimiento; sin embargo, todos estamos familiarizados con los efectos de la electricidad estática, incluso algunas personas son más susceptibles que otras a su influencia. Para explicar cómo se origina la electricidad estática, hemos de considerar que la materia está hecha de átomos, y los átomos de partículas cargadas, un núcleo rodeado de una nube de electrones. Normalmente, la materia es neutra, tiene el mismo número de cargas positivas y negativas. La teoría atómica moderna explica el porqué de los fenómenos de electrización y hace de la carga eléctrica una propiedad fundamental de la materia en todas sus formas.

II. OBJETIVOS

Mediante el desarrollo de esta experiencia es posible demostrar lo siguiente:

- Verificar la atracción ó repulsión de cuerpos cargados eléctricamente.
- Determinar experimentalmente la cantidad de carga transferida por contacto y por inducción, mediante el uso del sensor de carga, el electroscopio y la cubeta de Faraday.
- Verificar que la cantidad de carga depende de la naturaleza de los materiales y del área de la superficie que entra en contacto.
- Comprobar que en cualquier proceso que ocurra en un sistema aislado, la carga total o neta no cambia.

III. FUNDAMENTO TEÓRICO

III.1 Carga y materia

Los átomos son agrupaciones de partículas subatómicas, estas son tres: el electrón (e), el protón (p) y el neutrón (n), así:

$$1 \text{ Átomo} = \text{Núcleo (p + n)} + \text{Electrones (e)}$$

Los números de protones, neutrones y electrones dependen del átomo en referencia. Aquí el protón es una partícula con carga positiva igual en magnitud a la carga de un electrón y con una masa 1840 veces mayor. El neutrón no tiene carga, pero su masa es aproximadamente igual a la del protón.

Partícula	Carga(C)	Masa (Kg.)
electrón	1.6×10^{-19}	9.1×10^{-31}
protón	1.6×10^{-19}	1.67×10^{-27}
neutrón	0	1.67×10^{-27}

Se debe notar que la masa del átomo es prácticamente la masa del núcleo y que, en un átomo eléctricamente neutro, el número de electrones alrededor del núcleo, igualara al número de protones en el mismo.

III.2 Electrización por fricción, contacto e inducción

Un átomo normal que no haya sido perturbado, es llamado átomo neutro, es decir posee el mismo número de cargas positivas y negativas, sin embargo, existe siempre la posibilidad de que cualquier cuerpo se cargue ya sea poniéndolo en contacto con otro cuerpo cargado ó acercándolo simplemente a este. Cuando un electrón logra escapar de la influencia del núcleo, pierde la neutralidad eléctrica y se convierte en un *ion positivo*, al poseer un número de protones superior al de electrones. Lo contrario sucede cuando un electrón adicional es incorporado a un átomo neutro. Entonces el *ion* formado es *negativo*, a continuación, veremos las tres formas de cargar un objeto.

Mediante la **electrización por fricción**, los electrones externos de los átomos del paño de franela son liberados y cedidos a la barra de ámbar, con lo cual ésta queda cargada negativamente y aquél positivamente. En términos análogos puede explicarse la electrización del vidrio por la seda. En cualquiera de estos fenómenos se pierden o se ganan electrones, pero el número de electrones cedidos por uno de los cuerpos en contacto es igual al número de electrones aceptado por el otro.

La **electrización por contacto**, es considerada como la consecuencia de un flujo de cargas negativas de un cuerpo a otro. Si el cuerpo cargado es positivo es porque sus correspondientes átomos poseen un defecto de electrones, que se verá en parte compensado por la aportación del cuerpo neutro cuando ambos entran en contacto. El resultado final es que el cuerpo cargado se hace menos positivo y el neutro adquiere carga eléctrica positiva. Aun cuando en realidad se hayan transferido electrones del cuerpo neutro al cargado positivamente, todo sucede como si el segundo hubiese cedido parte de su carga positiva al primero. En el caso de que el cuerpo cargado inicialmente sea negativo, la transferencia de carga negativa de uno a otro corresponde a una cesión de electrones.

La **electrización por inducción**, es un efecto de las fuerzas eléctricas; debido a que, éstas se ejercen a distancia, un cuerpo cargado positivamente en las proximidades de otro neutro atraerá hacia sí a las cargas negativas, con lo que la región próxima queda cargada negativamente. Si el cuerpo cargado es negativo entonces el efecto de repulsión sobre los electrones atómicos convertirá esa zona en positiva. En ambos casos, la separación de cargas inducida por las fuerzas eléctricas es transitoria y desaparece cuando el agente responsable se aleja suficientemente del cuerpo neutro.

III.3 Ley de conservación de las cargas eléctricas

La suma algebraica de las cargas eléctricas de un sistema aislado es constante. La carga eléctrica de cualquier cuerpo consta de una serie de cargas elementales, la mínima partícula estable con carga elemental negativa se denomina electrón, la mínima partícula estable con carga positiva se denomina protón. Los electrones y los protones son partes componentes de los átomos de cualquier cuerpo. En un cuerpo neutral (sin carga) hay cargas de signos contrarios, pero de igual magnitud absoluta. Se considera a las cargas eléctricas como puntuales, si las dimensiones de los cuerpos en que se concentran estas cargas, son muchísimo menores que la distancia que los separa.

III.4 Ley de Coulomb

Mediante una balanza de torsión, Coulomb encontró que la fuerza de atracción ó repulsión entre dos cargas puntuales es inversamente proporcional al cuadrado de la distancia que las separa, matemáticamente esto se expresa como:

$$\vec{F} = K \frac{qq'}{r^2} \hat{r}$$

En la práctica cuando se trabaja en el sistema *M.K.S.*, conviene definir una constante denominada “*permitividad del vacío*” en la forma $\epsilon_0 = 1/4\pi K$ su valor experimental es:

$$\epsilon_0 = 8.854 \times 10^{-12} \frac{C^2}{Nm} \Rightarrow K = 9 \times 10^9 \frac{Nm^2}{C^2}$$

III.5 El electroscopio

El electroscopio consta de dos elementos metálicos que están fijos y que pasan a través de un soporte aislante. Cuando se toca la esfera del electroscopio con un cuerpo cargado, la hoja y la varilla adquieren carga del mismo signo y se repelen siendo su divergencia una medida de la cantidad de carga que ha recibido. La fuerza de repulsión electrostática se equilibra con el peso de los elementos.



Figura (1) Electroscopio.

Si se aplica una diferencia de potencial entre la esfera y la caja soporte del mismo, los elementos también se separan. Se puede calibrar el electroscopio trazando la curva que nos da la diferencia de potencial en función del ángulo de divergencia.

IV. MATERIALES Y EQUIPOS

N°	DESCRIPCION	CODIGO	CANTIDAD
1	Computadora personal		1
2	Interfase Universal 850 ó Datalogger – Spark LXi2	UI-5000 PS-3600	1
3	Electroscopio	SF-9069	1
4	Kit de materiales electrostáticos *	SF-9068	1
5	Electrómetro	ES-9078A	1
6	Probadores planos *	ES-9057C	1
7	Cubeta de Faraday	ES-9042A	1
8	Esferas conductoras *	ES-9059C	1
9	Fuente de voltaje electrostática	ES-9077	1
10	Sensor de carga	PS-2132	1
11	Regla metálica de 30 cm		1

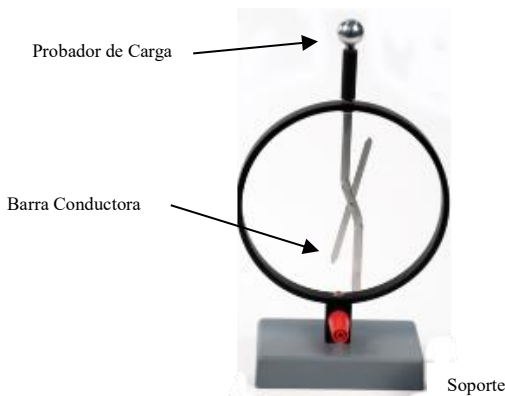
* la cantidad mencionada se refiere al contenido en la caja correspondiente.

V. PROCEDIMIENTO Y ACTIVIDADES

Procedimiento para configuración de equipos y accesorios

- Verificar la conexión y encendido de la interface 850 o del Datalogger – Spark LXi2.
- Ingresar al programa PASCO Capstone o al SPARKvue.
- Conectar “*electrómetro básico*” a la Interfaz en los puertos Analógicos, arrastrar un Indicador Analógico a la pantalla de trabajo Seleccionar a este mismo equipo.
- Efectúe la calibración para este sensor indicando una frecuencia de muestreo de 20 Hz en rango predeterminado.
- Seleccionar el “*sensor de carga*” de la lista de sensores y efectuar la conexión en uno de los 4 puertos Pasport
- Efectúe la calibración para este sensor indicando una frecuencia de muestreo de 20 Hz en rango predeterminado.
- Genere una gráfica para cada uno de los parámetros registrados por los sensores elegidos (voltaje y carga).

Primera actividad (Carga por fricción – Atracción y repulsión de cuerpos cargados)

- Frote la varilla de acrílico con una pieza de piel durante 1 minuto aproximadamente, tenga cuidado de no poner la varilla en contacto con otro cuerpo.
- Verifique la existencia de carga en este elemento, acercando el extremo libre al plato de prueba del electroscopio (variación del ángulo entre la lámina y la varilla de aluminio), no toque el extremo de prueba, ver **Figura (2a)**.
- Coloque la varilla de PVC en el soporte de giro libre del kit **SF-9068**.

- d. Acerque la vara de acrílico frotada a la varilla de PVC montada en el soporte de giro libre, tome nota de lo ocurrido, ver **Figura (2b)**.
- e. Ponga en contacto ambas varillas, luego separar y repita el paso (d) esta vez frotando con franela, y luego con seda tome nota de lo ocurrido.



Figura (2) Disposición de equipos y accesorios primera actividad.

Segunda actividad (Carga por Inducción – Conservación de la carga)

- a. Mida con ayuda de la regla el diámetro de las láminas en la cubeta de Faraday, luego determine el radio interno (r_a) y el radio externo (r_b), en metros.
- b. Realice la conexión de equipos y accesorios tal como se muestra en la **Figura (3)**.
- c. Frote el probador azul con el probador blanco durante aproximadamente 30 segundos, separe ambos elementos, evitando el contacto entre ellos.
- d. Calibre el electrómetro en la escala máxima (100V) y pulse el botón “Zero”, para eliminar cualquier carga residual.
- e. Pulse el botón “Registrar”, en la barra principal del programa Capstone.
- f. Introduzca el probador azul al interior de la cubeta de Faraday, sin tocar las paredes de metal, mantenga esa porción al menos 5 segundos y retire el probador.
- g. Repita el proceso desde (d) hasta (f) para el probador de color blanco.
- h. Detenga la toma de datos.
- i. Usando la calculadora de Capstone genere una gráfica de carga vs. tiempo, haciendo uso de la siguiente ecuación:

$$Q = \frac{\Delta V}{K \left(\ln \frac{r_a}{r_b} \right)}$$

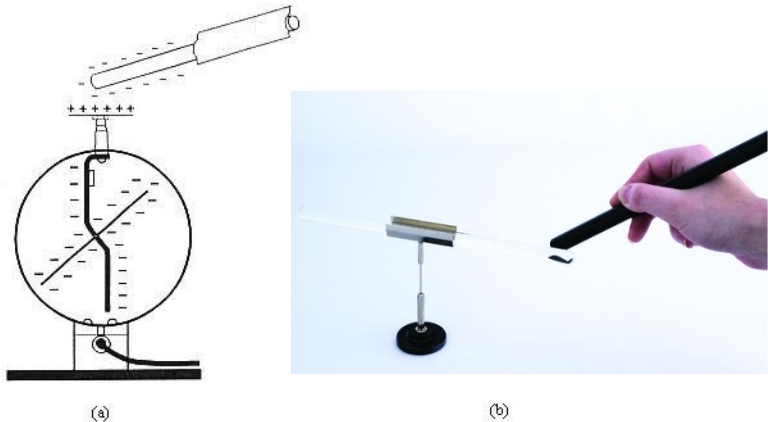
Donde: ΔV , es la diferencia de potencial registrada al introducir el probador azul ó el probador blanco en la cubeta de Faraday.

K , es la constante electrostática igual a $9 \cdot 10^9 \text{ Nm}^2/\text{C}^2$.

r_a , es el radio del cilindro interno en la cubeta.

r_b , es el radio del cilindro externo en la cubeta.

- j. Determine la magnitud y signo de la carga inducida al introducir cada uno de los probadores, anote sus resultados.



Figura (3) Disposición de equipos y accesorios segunda actividad.

Tercera actividad (Carga por Contacto y Separación de cargas)

- Conecte los terminales del sensor de carga a los cilindros interno (rojo) y externo (negro) de la cubeta de Faraday.
- Calibre a cero el sensor de carga pulsando el botón ubicado en la parte superior del sensor.
- Conecte la terminal de +3000V de la fuente electrostática a una de las esferas (utilice el cable rojo).
- Conecte la fuente de poder a la red domestica 220V y encienda el interruptor.

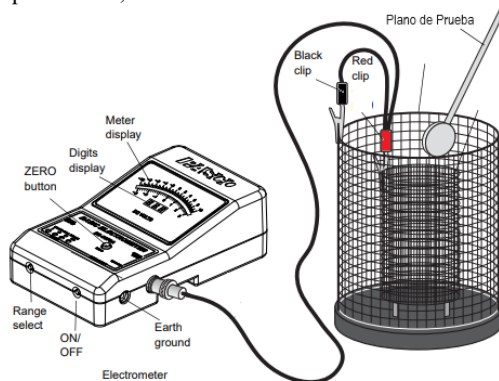

Figura (4) Disposición de equipos y accesorios tercera actividad.

- e. Ubique la esfera cargada a 50cm de la cubeta de Faraday.
- f. Verifique que la disposición de equipos sea tal como se muestra en la figura 4.
- g. Haga contacto con la esfera cargada usando el probador de aluminio durante aproximadamente 30 segundos (toque la superficie de manera tangente).
- h. Inicie la recolección de datos pulsando el botón “Registrar”, en la barra de herramientas de Capstone.
- i. Introduzca el probador haciendo contacto dentro de la cubeta de Faraday y registre la magnitud y signo de la carga transferida al probador.
- j. Acerque la segunda esfera hasta aproximadamente 1 cm. de la esfera cargada, espere aproximadamente 1 minuto, luego sepárelas 50 cm.
- k. Acerque el probador de aluminio a la segunda esfera y repita los pasos desde (g) hasta (i), anote sus resultados.
- l. Ponga en contacto ambas esferas durante 1 minuto y luego sepárelas 50 cm. Luego acerque el probador de aluminio a la esfera libre y repita los pasos desde (g) hasta (i), anote sus resultados.

Nota: Recuerde descontar la carga residual medida por el sensor de carga.

VI. CUESTIONARIO

1. En la carga del electroscopio por inducción, ¿Cuál es el signo de la carga residual?
2. En la carga por fricción, ¿que determina el signo de la carga adquirida por un determinado material?, explique.
3. Para la segunda actividad, dado que se conoce la magnitud y signo de la carga inducida, determine el número de electrones removidos por fricción.
4. De lo obtenido en la segunda actividad, ¿diría usted que la carga se conserva?, explique.
5. Al poner en contacto la esfera cargada con otra descargada del mismo radio, al separarlas ¿ambas esferas tendrán la mitad de la carga que tenía la primera esfera inicialmente?, explique.
6. En la tercera actividad ¿la magnitud de la carga transferida variaría si el radio de la esfera conductora descargada fuera mayor a la de la esfera cargada?
7. En la polarización de cargas ocurrida al acercar el cuerpo cargado al cuerpo descargado ¿la fuerza de repulsión es de la misma magnitud para ambos elementos?, explique.
8. ¿Cómo explica usted la descarga eléctrica atmosférica durante una tormenta?, explique.
9. En el experimento de Millikan para demostrar que la carga eléctrica esta cuantizada, ¿de qué manera se cargan eléctricamente las gotas de aceite?, explique.
10. Explique el funcionamiento de un generador de Van de Graff.

2. DENSIDAD DE CARGA Y CAMPO ELÉCTRICO

I. INTRODUCCIÓN

En esta sesión realizaremos el estudio de la distribución de carga inducida ó transferida por contacto para materiales de geometría conocida; esto, se basa en conclusiones que se llegó en los experimentos para determinación de la cantidad de carga inducida ó transferida por fricción y contacto. Veremos que la densidad y distribución depende de la naturaleza de los materiales y del área de la superficie que entra en contacto y verificaremos de manera experimental la relación entre las cargas y los campos eléctricos, familiarizándonos con sus propiedades fundamentales.

II. OBJETIVOS

Mediante el desarrollo de esta experiencia es posible lograr lo siguiente:

- Determinar la densidad y distribución de las cargas en un conductor de geometría conocida.
- Obtención de las líneas de campo y equipotenciales para diversas configuraciones puntuales de cargas eléctricas.

III. FUNDAMENTO TEÓRICO

III.1 Densidad y distribución de cargas

Un cuerpo electrizado en las proximidades de otro neutro es atraído y se polarizan las cargas en regiones próximas, lo cual da como resultado la aparición de fuerzas atractivas, si dichos cuerpos entran en contacto se neutralizan las cargas negativas y ambos tendrán cargas del mismo signo por lo que se repelerán enseguida.

Dos esferas conductoras en contacto una cargada y otra descargada inicialmente, tendrán al separarlas la mitad de la carga que tenía la primera inicialmente, pero ¿Cómo sería la *distribución* final de cargas?; es posible responder esta pregunta si se conoce la *densidad de carga* en todo su volumen ó superficie.

III.1.1 Densidad de carga superficial

Cuando una carga eléctrica es distribuida en toda una región del espacio (sea el caso de un metal conductor) podemos definir la *densidad de carga eléctrica promedio* como la carga total en la región dividida por el área de la superficie. La densidad de carga se simboliza como ρ y tiene unidades de Coulomb/m², así cuando el área A contiene la carga total q , entonces la densidad de carga promedio es:

$$\rho_{prom} = \frac{q_t}{A} \quad (1)$$

En la interacción entre cargas, supongamos que lleguen a un arreglo equilibrado en el cual la fuerza neta actuando en cada carga sea cero; por lo tanto, es frecuente encontrar *distribuciones de carga* que no son uniformes, es decir que la densidad de cargas depende de la posición, esto ocurre generalmente para cuerpos no homogéneos de geometría irregular.

III.2 Campo eléctrico

Cuando una carga eléctrica experimenta una fuerza de atracción ó repulsión (en ausencia de campos gravitacionales y magnéticos) en una región del espacio, existe un campo eléctrico en esa región. La magnitud del campo eléctrico dependerá de la magnitud de la carga de prueba. La fuerza eléctrica puede ser generada por cargas aisladas o por una distribución de cargas.

Supongamos que la fuerza se debe a una carga aislada, entonces teóricamente la atracción ó repulsión sobre la carga de prueba es radial y podemos dibujar líneas radiales a la carga que nos representen gráficamente la dirección de repulsión ó atracción, estas líneas radiales se conocen como líneas de campo, las cuales salen en las cargas positivas y entran a las cargas negativas como se muestra en la **Figura (1)**.



Figura (1) Dirección del campo para una carga puntual

En un punto cualquiera del espacio en donde está definido un campo eléctrico se coloca una carga de prueba o carga testigo, se observará la aparición de fuerzas eléctricas, es decir, de atracciones o de repulsiones sobre ella, matemáticamente se expresa como:

$$\vec{E} = \frac{\vec{F}}{q_0} \text{ (N/C)} \quad (2)$$

Donde la dirección del campo es la dirección de la fuerza, ver **Figura (1)**, empleando la ley de Coulomb, si tenemos una carga puntual q y a una distancia r se encuentra una carga de prueba q_0 , obtenemos que:

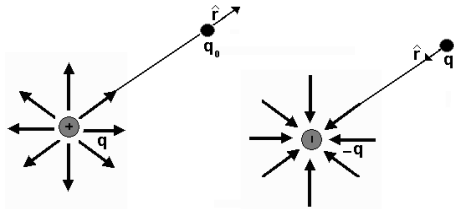
$$\vec{E} = \frac{\vec{F}}{q_0} = \frac{1}{4\pi\epsilon_0} \frac{q}{r^2} \hat{r} \quad (3)$$

De la ecuación (3) se ve que el campo eléctrico depende sólo de la carga que origina el campo.

III.2.1 Dipolo eléctrico

Se llama dipolo eléctrico un sistema de dos cargas iguales de signo contrario separadas por una distancia pequeña, como se muestra en la **Figura (2)**, se establece la configuración que se conoce como *dipolo eléctrico*.



Figura (2) Dipolo eléctrico.

Suponiendo que $r \gg a$, el campo eléctrico producido por las dos cargas en un punto **p** es la suma vectorial de los campos producidos por cada una de ellas y por la distribución simétrica de las cargas con respecto al eje *y*, las componentes verticales se anulan y las horizontales deben sumarse, obteniendo la siguiente ecuación matemática.

$$\vec{E} = \frac{1}{4\pi\epsilon_0} \frac{2aq}{(a^2 + r^2)^{3/2}} \hat{r}_x \quad (4)$$

Se define como *momento del dipolo eléctrico* al vector \vec{p} cuyo módulo es $2aq$.

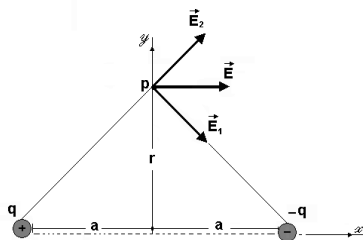
III.2.2 Líneas de campo y equipotenciales

Las *líneas de campo* también se conocen como *líneas de fuerza*, son muy útiles en el aspecto cuantitativo de un problema, especialmente cuando existen complicaciones geométricas y su propiedad fundamental es que el vector intensidad del campo es tangente a las líneas de fuerza.

El vector del campo eléctrico en un punto sobre un diagrama equipotencial es perpendicular al equipotencial a través de dicho punto y tiene una magnitud inversamente proporcional a la distancia entre curvas cerca del punto, como se muestra en la **Figura (3)**



Figura (3) Equipotencial y el vector de intensidad de campo eléctrico.

Para una carga puntual las líneas de fuerza son líneas rectas que pasan por la carga, las equipotenciales son superficies esféricas concéntricas, según se muestra en la **Figura (4)**.

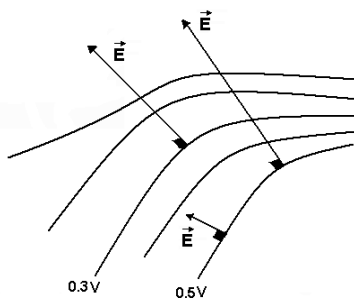

Figura (4). Líneas de campo y equipotenciales para una carga puntual.

En las **Figuras (5) y (6)** se pueden ver las líneas de fuerza y las equipotenciales para dos cargas iguales de signos opuestos y dos cargas del mismo valor y positivas.



Figura (5) Dipolo de cargas iguales y de signos opuestos

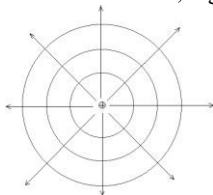

Figura (6) Dos cargas puntuales del mismo valor y positivas.

III.2.3 Cálculo del campo eléctrico a partir de potencial

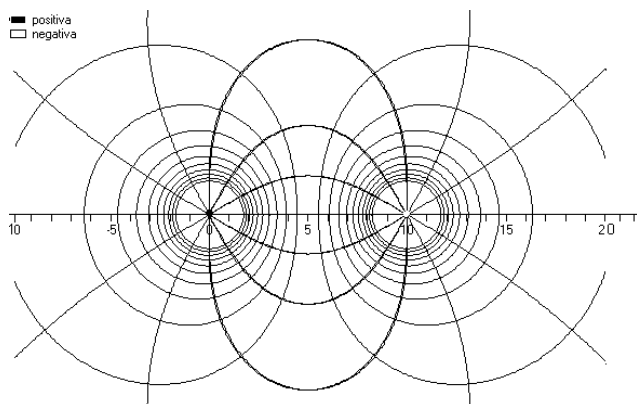
Si dos puntos están separados una distancia infinitesimal, es posible utilizar la siguiente ecuación:

$$dV = -\vec{E} \cdot d\vec{l} \rightarrow V_1 - V_2 = \int_1^2 \vec{E} \cdot d\vec{l} \quad (5)$$

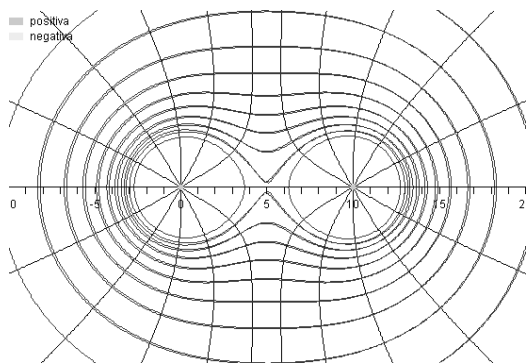
El potencial en un punto del campo eléctrico, es el trabajo realizado por unidad de carga, contra la fuerza ejercida por el campo eléctrico sobre la carga de prueba, cuando se trae esta desde el infinito hasta el punto en cuestión.

Si el potencial depende de las tres coordenadas x, y, z se tiene.

$$\vec{E} = -\left(\frac{\partial V}{\partial x} \hat{r}_x + \frac{\partial V}{\partial y} \hat{r}_y + \frac{\partial V}{\partial z} \hat{r}_z\right) = \nabla V(x, y, z) \quad (6)$$

El segundo miembro de la ecuación (6) se denomina *gradiente del potencial*.

IV. MATERIALES Y EQUIPOS

N°	DESCRIPCION	CODIGO	CANTIDAD
1	Computadora personal		1
2	Interfase Universal 850 ó Datalogger – Spark LXi2	UI-5000 PS-3600	1
3	Kit para mapeo de campo eléctrico*	ES-9060	1
4	Electrómetro	ES-9078	1
5	Probadores planos (Aluminio)	ES-9057B	1
6	Cubeta de Faraday	ES-9042A	1
7	Esferas conductoras	ES-9059B	1
8	Fuente de voltaje electrostática	ES-9077	1
9	Sensor de carga	PS-2132	1
10	Calibrador Vernier	SE-8710	1

* la cantidad mencionada se refiere al contenido en la caja correspondiente.

V. PROCEDIMIENTO Y ACTIVIDADES

Procedimiento para configuración de equipos y accesorios

- Verificar la conexión y encendido de la interface ó Datalogger – Spark LXi2 .
- Ingresa al programa Capstone o al SPARKvue.
- Conectar el Sensor de Carga a uno de los puertos Pasport de la Interfaz
- Efectúe la calibración para este sensor indicando una frecuencia de muestreo de 50 Hz en rango predeterminado.
- Genere una gráfica para cada uno de los parámetros registrados por los sensores elegidos (voltaje y carga).
- Conecte la fuente electrostática de voltaje a la red domestica de 220V.

Primera actividad (Determinación de la densidad de carga)

- a. Conecte los terminales del sensor de carga a los cilindros interno (con cable rojo) y externo (con cable negro) de la cubeta de Faraday.
- b. Calibre a cero el *sensor de carga* pulsando el botón “Zero” ubicado en la parte superior del sensor.
- c. Conecte la terminal de +3000V de la *fuerza electrostática* a una de la esfera (utilice el cable rojo).
- d. Ubique en la posición de encendido el interruptor de la *fuerza electrostática*.
- e. Ubique la esfera cargada a 50 cm. de la cubeta de Faraday.
- f. Mida el área del probador de aluminio y el área superficial de la esfera.
- g. Verifique la disposición de equipos tal como se muestra en la **Figura (7a)**
- h. Seleccione 10 puntos equidistantes sobre la superficie de la esfera para efectuar mediciones.
- i. Haga contacto con la esfera cargada usando el probador de aluminio durante aproximadamente 30 segundos (toque la superficie de manera tangente en la posición de medición 1).
- j. Inicie la recolección de datos pulsando el botón “inicio”, en la barra de herramientas de Data Studio.
- k. Introduzca el probador sin hacer contacto dentro de la cubeta de Faraday y registre la magnitud y signo de la carga transferida al probador.
- l. Registre sus datos en la **Tabla (1)**.
- m. Repita la operación (pasos desde (i) hasta (l)) para los nueve puntos de medición restantes.
- n. Realice el cálculo de carga total para la esfera cargada y determine el tipo de distribución.
- o. Repita los pasos desde (a) hasta (n) para una superficie conductora plana, tal como se muestra en la **Figura (7b)**. registre sus datos en la **Tabla (2)**.



Figura 7 Disposición de Equipos Para La Primera Actividad

Tabla (1) Datos de magnitud y densidad de carga en conductor esférico.

Punto	1	2	3	4	5	6	7	8	9	10
Carga (μC)										
ρ_{carga} (C/m^2)										
Densidad promedio de carga (C/m^2)					Área superficial de la esfera (m^2)					
Carga total (μC)					Tipo de distribución (uniforme/no uniforme)					

Tabla (2) Datos de magnitud y densidad de carga en conductor plano.

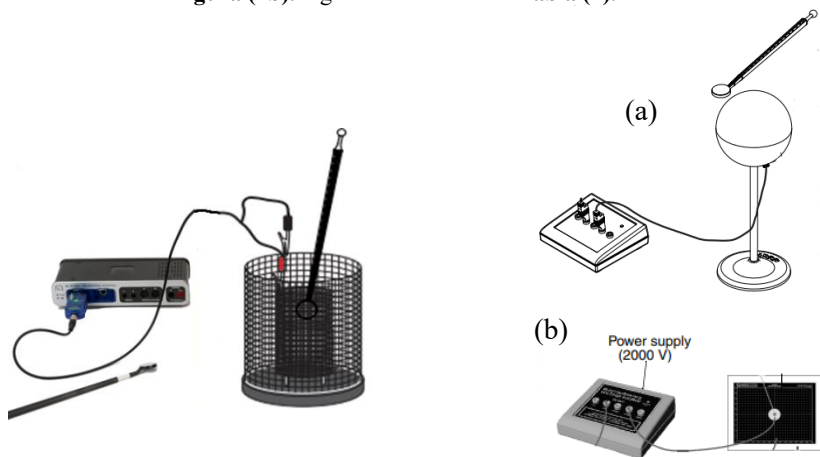
Punto	1	2	3	4	5	6	7	8	9	10
Carga (μC)										
ρ_{carga} (C/m^2)										
Densidad promedio de carga (C/m^2)					Área superficial del plano (m^2)					
Carga total (μC)					Tipo de distribución (uniforme/no uniforme)					

Segunda Actividad (Mapeo de Campo Eléctrico)

- a. Encienda y conecte el *electrómetro* a la Interface Universal 850, generando adicionalmente un medidor digital para lectura de voltaje.
- b. Calibre a cero el electrómetro pulsando el botón “Zero” ubicado en la parte lateral del sensor.
- c. Conecte la terminal de +30V de la fuente electrostática a uno de las circunferencias dibujadas sobre el papel conductor, la terminal negativa (tierra) debe hacer contacto con la otra circunferencia, esta configuración corresponde a “dipolos opuestos” Conecte la fuente electrostática a la red domestica 220V y ubique en la posición de encendido el interruptor.
- d. La salida a tierra del electrómetro debe conectarse a tierra de la fuente electrostática.
- e. Conecte el probador de color rojo al electrómetro en la terminal correspondiente.
- f. Verifique la disposición de equipos tal como se muestra en la **Figura (8)**.
- g. Pulse el botón inicio en la barra principal de Data Studio.
- h. Inicie el mapeo de las líneas equipotenciales anotando las coordenadas sobre el plano que muestren el mismo voltaje en la lectura del medidor digital, tanto en las cercanías del electrodo positivo como en las proximidades del electrodo negativo, tome como referencia de búsqueda la **Figura (5)**.

- i. Tomando como base las líneas equipotenciales determine las líneas de fuerza teniendo como referencia de búsqueda la **Figura (5)**.
- j. Grafique los puntos recogidos empleando el papel cuadrículado proporcionado.
- k. Repita los pasos desde (c) hasta (j) para el caso de dipolos de cargas de igual signo (referencia **Figura (6)**), placas planas, placas planas con conductor y fuente puntual, para este último caso tome como referencia la **Figura (4)**.



Figura (8) Disposición de equipos y accesorios segunda actividad.



Figura (9). Papel para mapeo de campo eléctrico.

VI. CUESTIONARIO

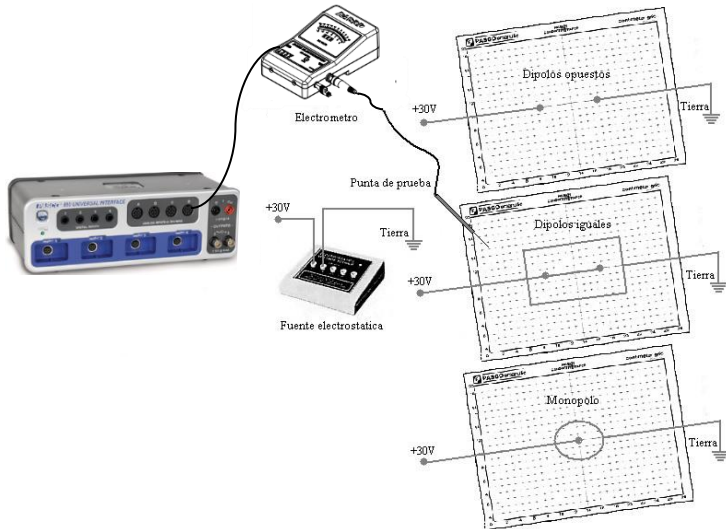
1. En el experimento para medición de la densidad de carga en una esfera, ¿Cómo se verificaría la conservación de la carga?, explique.
2. ¿De qué manera se obtendría una distribución no uniforme de carga, para el caso de un conductor esférico?
3. Explique de qué manera se podría calcular la carga total en una esfera dieléctrica de radio R si se sabe que su densidad de carga volumétrica es constante.
4. En la segunda parte de la primera experiencia, ¿De qué manera sería diferente la densidad de carga si el papel conductor tuviese área infinita?
5. ¿Es posible determinar la relación entre las distancias del probador plano al punto de carga y la densidad de carga?, explique.
6. ¿Cuál sería el efecto de remover una sección de papel conductor entre los electrodos para el caso de un dipolo de cargas opuestas?
7. ¿Cuál es la relación entre la dirección de máximo valor de gradiente de campo y una línea equipotencial en el mismo punto?
8. En el experimento del dipolo de cargas de igual signo, ¿Cuál es la distorsión ocasionada por el electrodo alrededor del perímetro del papel?
9. Usando el fundamento teórico visto para el caso del dipolo eléctrico, ¿podría usted calcular el momento dipolar P , en las coordenadas $(14,0)$, del papel gráfico proporcionado?
10. Explique el procedimiento a seguir para calcular la diferencia de potencial entre dos puntos al interior de un capacitor de placas planas.

3. CONDENSADORES Y DIELECTRICOS

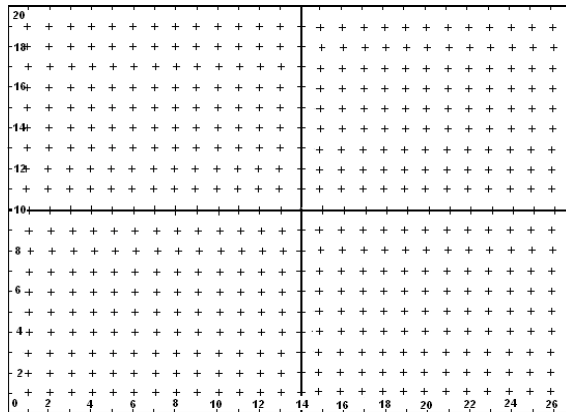
I. INTRODUCCIÓN

Los condensadores encuentran múltiples aplicaciones en los circuitos eléctricos. Se les utiliza para eliminar la chispa que se produce al interrumpir súbitamente un circuito que posee autoinducción. El sistema de encendido de los motores de automóvil tiene para este fin un condensador. Los condensadores se usan en los circuitos de radio para sintonizar y allanar la corriente rectificadora proporcionada por el generador de energía. En esta sesión realizaremos el estudio de la capacitancia, siendo uno de los tópicos más importantes el estudio de los condensadores como elemento de un circuito, y veremos de qué manera varía esta al introducir un elemento dieléctrico. Se demostrará que es posible el almacenamiento de carga en un condensador y efectuaremos la determinación experimental de la constante dieléctrica y la capacidad específica de inducción.

II. OBJETIVOS

Mediante el desarrollo de esta experiencia es posible lograr lo siguiente:

- Demostrar experimentalmente la relación entre la diferencia de potencial y la carga almacenada en un condensador.
- Verificar la relación entre la capacitancia y los factores geométricos del condensador.
- Determinar la capacidad específica de inducción y la constante dieléctrica para la mica.

III. FUNDAMENTO TEÓRICO

A partir del teorema de Gauss sabemos que el vector intensidad de campo eléctrico \vec{E} (habitualmente llamado campo eléctrico) creado en el vacío por un plano infinito en un punto P no depende de la distancia de dicho punto al plano. Sólo depende de la densidad de carga superficial σ (carga por unidad de superficie) con la que esté cargado el plano infinito. El módulo del vector intensidad de campo eléctrico viene dado por:

$$E = \frac{\sigma}{\epsilon_0} \quad (1)$$

Y su dirección es perpendicular al plano. En la ecuación anterior, ϵ_0 es la permitividad dieléctrica del vacío y es una constante universal. Si el plano está inmerso en un medio dieléctrico diferente al vacío, entonces es la permitividad dieléctrica del medio ϵ .

En general, la permitividad dieléctrica nos mide con qué eficacia un material dieléctrico es capaz de apantallar el vector intensidad de campo eléctrico que crea una distribución de carga,

Un condensador de placas plano-paralelas está constituido por dos placas conductoras finitas, cargadas con la misma densidad de carga, pero de signo contrario, y separadas una distancia d lo suficientemente pequeña comparada con las dimensiones de las placas, de forma que podamos suponer que el campo eléctrico creado por cada una de las placas es aproximadamente el campo que produce un plano infinito.

Ya que el campo eléctrico es constante, la diferencia de potencial ΔV entre las placas del condensador se calcula inmediatamente de la definición:

$$V_1 - V_2 = \int_1^2 \vec{E} \cdot d\vec{l} \quad (2)$$

De las ecuaciones (1) y (2) y haciendo uso de la definición de capacidad se obtiene la capacidad del condensador de placas paralelas.

$$C_{sin} = \frac{A\epsilon_0}{d} \quad (3)$$

Si el espacio entre las placas del condensador estuviera ocupado completamente con un dieléctrico de permitividad ϵ , entonces la capacidad es:

$$C_{con} = \frac{A\epsilon}{d} \quad (4)$$

Observa que la relación entre las capacidades del mismo condensador cuando no hay dieléctrico y cuando sí lo hay viene dada por:

$$\frac{C_{CON}}{C_{SIN}} = \frac{\epsilon}{\epsilon_0} = K \quad (5)$$

donde: $\frac{\epsilon}{\epsilon_0} = K$ se denomina constante dieléctrica y es siempre mayor que 1.



Figura (1) Condensador plano con dieléctrico y sin dieléctrico.

En la **Tabla (1)**, se da el valor de κ para algunos materiales que comúnmente se usan como dieléctricos.

Tabla (1) Constantes dieléctricas

Material	Valor de κ
Vacío	1.0000
Aire	1.0006
Parafina	2.1000
Petróleo	2.2000
Poliestireno	2.6000
Papel	3.5000
Vidrio Pirex	4.5000
Mica	6.0000
Porcelana	6.5000

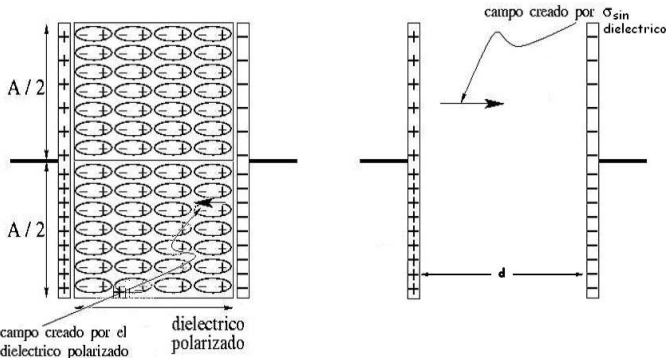
IV. MATERIALES Y EQUIPOS

Nº	DESCRIPCION	CODIGO	CANTIDAD
1	Computadora personal		1
2	Interfase Universal 850 ó Datalogger – Spark LXi2	UI-5000 PS-3600	1
3	Capacitor Variable Básico	ES-9079	1
4	Electrómetro	ES-9078	1
5	Probadores planos (Aluminio)	ES-9057B	1
6	Cubeta de Faraday	ES-9042A	1
7	Esferas conductoras	ES-9059B	1
8	Fuente de voltaje electrostática	ES-9077	1
9	Sensor de carga	PS-2132	1
10	Calibrador Vernier	SE-8710	1
11	Tapa circular de mica 20cm de diámetro		1

V. PROCEDIMIENTO Y ACTIVIDADES

Procedimiento para Configuración de Equipos y Accesorios

- Verificar la conexión y encendido de la interfase ó Datalogger – Spark LXi2.
- Ingresar al programa PASCO Capstone o al SPARKvue.
- Conectar el “*electrómetro básico*” en una entrada de Analógica de la Interfaz.
- Efectúe la calibración para este sensor indicando una frecuencia de muestreo de 50 Hz en rango predeterminado.
- Conectar el “*sensor de carga*” en uno de los puertos Pasport de la Interfaz
- Efectúe la calibración para este sensor indicando una frecuencia de muestreo de 50 Hz en rango predeterminado.

- g. Genere una gráfica para cada uno de los parámetros registrados por los sensores elegidos (voltaje y carga).
- h. Conecte la *fente electrostática* de voltaje a la red domestica de 220V.

Primera Actividad (Determinación de la capacitancia)

- a. Mida con ayuda del *vernier* el diámetro de las placas y calcule el área superficial.
- b. Conecte los terminales del *electrómetro* a las placas del condensador plano, las cuales deben tener una separación de 2 mm.
- c. Calcule la capacitancia teórica del condensador usando la ecuación (3).
- d. Calibre a cero el *electrómetro* pulsando el botón “Zero” ubicado en la parte superior del sensor, a fin de eliminar carga residual.
- e. Conecte el *sensor de carga* a las terminales de las placas del capacitor.
- f. Conecte la terminal de +3000V de la *fente electrostática* a una de la esfera (utilice el cable rojo).
- g. Ubique en la posición de encendido el interruptor de la *fente electrostática*.
- h. Ubique la esfera cargada por lo menos a 50 cm. del condensador plano.
- i. Verifique la disposición de equipos tal como se muestra en la **Figura (2)**.
- j. Inicie la recolección de datos pulsando el botón “Registrar”, en la barra de herramientas de Capstone.
- k. Haga contacto con la esfera cargada usando el probador de aluminio durante aproximadamente 10 segundos (toque la superficie de manera tangente).
- l. Toque con el probador la placa positiva del capacitor y registre en la **Tabla (2)**, la magnitud del voltaje y la carga medidos en las gráficas.
- m. Repita la operación (pasos desde (j) hasta (l)) cinco veces.
- n. Usando Capstone realice la gráfica q vs. V .
- o. Determine la pendiente y compare el valor de la capacitancia con el obtenido teóricamente; luego, calcule el error absoluto y porcentual.



Figura (2) Disposición de equipos y accesorios primera actividad.

Tabla (2) Datos de carga y voltaje capacitor sin dieléctrico.

Medición	1	2	3	4	5
Carga(C)					
Voltaje (V)					
Capacitancia Teórica (F)		Capacitancia Experim. (F)		Error Porcentual	

Segunda Actividad (Determinación del coeficiente dieléctrico)

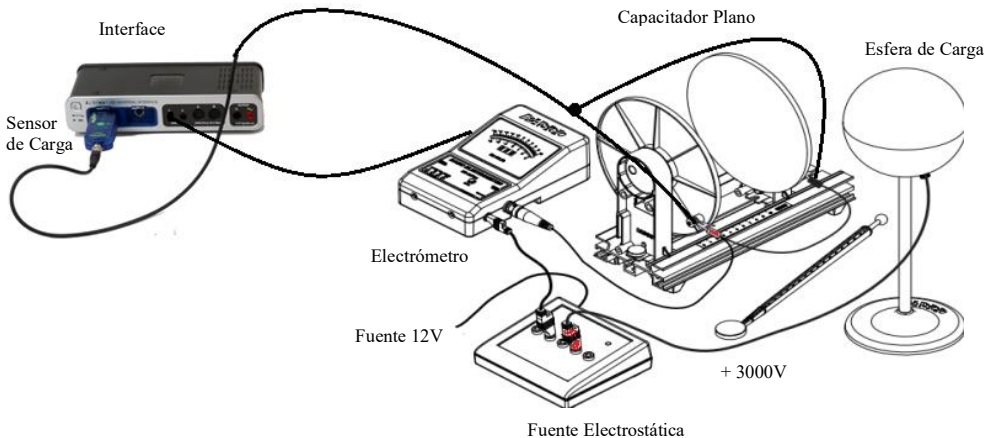
- Introduzca entre las placas del capacitor la tapa de mica.
- Conecte el *sensor de carga* y el *electrómetro* a las terminales de las placas del capacitor.
- Calibre a cero el *sensor de carga* pulsando el botón “Zero” ubicado en la parte superior del sensor, a fin de eliminar carga residual en las placas, repita el mismo procedimiento para el *electrómetro*.
- Ubique en la posición de encendido el interruptor de la *fuerza electrostática*.
- Verifique la disposición de equipos tal como se muestra en la **Figura (2)**.
- Inicie la recolección de datos pulsando el botón “Registrar”, en la barra de herramientas de Capstone.
- Repita los pasos desde (k) hasta (n) de la primera actividad.
- Registre sus datos en la **Tabla (3)**.
- Determine la pendiente y calcule el coeficiente dieléctrico usando la ecuación (5) y los resultados vistos en la **Tabla (2)**; luego, compare este resultado con el valor conocido dado en la **Tabla (1)** y calcule el error porcentual.

Tabla (3) Datos de carga y voltaje capacitor con dieléctrico.

Medición	1	2	3	4	5
Carga(C)					
Voltaje (V)					
Coefficiente Dieléctrico Teórico (F)		Coefficiente Dieléctrico experiment. (κ)		Error Porcentual	

VI. CUESTIONARIO

- Para el caso del capacitor analizado, calcule el límite máximo de voltaje que puede aplicársele antes de que ocurra un cortocircuito.
- ¿A qué se debe la aparición de un campo eléctrico uniforme entre las placas de un condensador plano?, explique.

3. Realice un listado de las aplicaciones de los capacitores en electrónica.
4. ¿Es conservativo el campo eléctrico entre las placas de un condensador?, ¿Por qué?, explique.
5. Calcule el área de las placas en un condensador plano para que la capacitancia sea 1 Faradio.
6. Considerando una separación entre placas de 5mm para el condensador analizado, ¿Cuál será la variación en la capacitancia si se coloca porcelana entre las placas?, explique.
7. ¿En qué medida afecta el empleo de ϵ_0 en lugar de ϵ para el experimento realizado?, explique.
8. El incremento de la capacitancia, ¿es directa ó indirectamente proporcional al área de las placas?, explique.
9. ¿Qué entiende por efectos de borde?
10. Realice un gráfico de las líneas de fuerza en un capacitor de placas planas y un capacitor cilíndrico.

4. LEY DE OHM

I. INTRODUCCIÓN

En los problemas puramente electrostáticos, como los considerados en las sesiones anteriores, nos hemos ocupado principalmente de las fuerzas ejercidas entre las cargas, del estado final estacionario de distribución de carga producidas por estas fuerzas. En esta sesión trataremos del movimiento de cargas en un conductor cuando se mantiene un campo eléctrico dentro del mismo y definiremos una propiedad del conductor, llamada *resistividad*.

II. OBJETIVOS

Mediante el desarrollo de esta experiencia es posible lograr lo siguiente:

- Verificar experimentalmente que la resistencia de un conductor es directamente proporcional a la diferencia de potencial aplicada e inversamente proporcional a la intensidad de corriente que circula por esta (Ley de Ohm).

III. FUNDAMENTO TEÓRICO

Cuando los extremos de un hilo metálico se conectan a dos puntos mantenidos a potenciales fijos pero distintos, como los bornes de una pila se establece una corriente en el hilo, pero el potencial de cada punto del mismo permanece constante con el tiempo. Ahora por conveniencia la dirección de la corriente va ser la dirección de la carga positiva las cuales se mueven en la dirección del campo con una velocidad que se conoce como *velocidad de arrastre*; la **Figura (1)** muestra el desplazamiento de carga positiva en un conductor de longitud L .



Figura (1) Desplazamiento de cargas positivas en la dirección del campo eléctrico.

III.1 Resistencia y resistividad

Si se aplica una diferencia de potencial V entre los extremos de un trozo de conductor, se produce una corriente eléctrica de intensidad I a lo largo del mismo. Para muchos materiales conductores, se observa experimentalmente que la intensidad I de corriente que circula a través del conductor es directamente proporcional a la diferencia de potencial V que existe entre los extremos del conductor. Esto es,

$$I = \text{cte}V \rightarrow I = \left(\frac{1}{R}\right)V \quad (1)$$

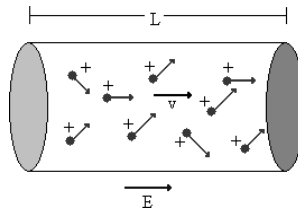
Este hecho experimental se conoce como la Ley de Ohm, y a la constante de proporcionalidad se escribe en la forma, $\left(\frac{1}{R}\right)$ siendo R una constante llamada resistencia. Los materiales que cumplen esta ley, entre los que se incluyen la mayor parte de los metales se denominan conductores óhmicos o lineales, que para estos materiales los resultados experimentales muestran que el vector densidad de corriente es directamente proporcional al campo \vec{E} dentro del conductor.

$$\vec{J} = \sigma \vec{E} \quad (2)$$

donde σ , para un conductor isótropo, es una constante denominada “conductividad eléctrica” y al inverso de conductividad se denomina resistividad ρ .

Además, se sabe: $J = \frac{I}{A}$ donde A es el área de la sección transversal del conductor y teniendo en cuenta las definiciones anteriores se obtiene la siguiente ecuación.

$$R = \rho \frac{L}{A} \quad (3)$$

IV. MATERIALES Y EQUIPOS

N°	DESCRIPCION	CODIGO	CANTIDAD
1	Computadora personal o Datalogger – Spark LXi2		1
2	Adaptador de bluetooth USB	PS-3500	1
3	Kit de circuitos modulares de física esencial *	EM-3536	1

* Este Kit Tiene incluido el Sensor de voltaje inalámbrico (PS-3211A) y Módulo sensor de corriente inalámbrico (EM-3534)

V. PROCEDIMIENTO Y ACTIVIDADES

Procedimiento para Configuración de Equipos y Accesorios

- Encender la Computadora y conectar el Adaptador Bluetooth, o el Datalogger – Spark LXi2.
- Ingresar a PASCO Capstone o SPARKvue.
- Conectar el Sensor de voltaje inalámbrico (PS-3211A) y Módulo sensor de corriente inalámbrico (EM-3534) a por medio de Capstone. Se recomienda cargar los sensores previos a la práctica por lo menos 1h de carga a más.
- Crear en Capstone un Cálculo Para determinar el valor de la resistencia experimentalmente con las mediciones del Sensor de Voltaje Inalámbrico y El módulo de Corriente Inalámbrico. Con ese Cálculo crear otro de la Inversa de Esta Resistencia.

Primera Actividad: (Medición de voltaje y corriente con Varias Resistencias)

1. Construya el circuito que se muestra usando una pila o batería, un interruptor, un sensor de corriente, una resistencia de $10\ \Omega$ y los módulos necesarios. Como se muestra en la Figura 1.



Figura 1 Montaje de los Módulos y Sensor de Corriente

2. Inicie la recopilación de datos, cierre el interruptor y registre la corriente medida en la tabla de datos.
3. Repita el experimento para las resistencias de $33\ \Omega$ y $100\ \Omega$. Tabule sus resultados para R e I.
4. Repita el experimento para otras dos resistencias usando el módulo de clip de resorte como se muestra en la Figura 2. Tendrás que leer los valores de las resistencias utilizando sus bandas de colores. Tabule sus resultados para R e I.

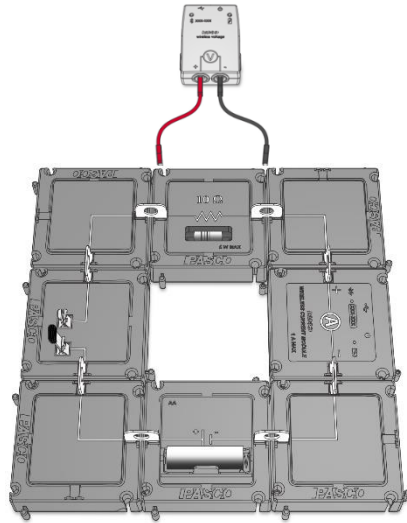

Figura 2 Montaje de Resistencia en Modulo de Resortes

Tabla 1: Corriente a través de resistencias conocidas

I (A)	R (Ω)	$1/R$ (Ω^{-1})

Preguntas

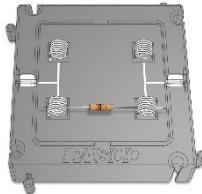
- a. Grafica I en el eje vertical y R en el eje horizontal. ¿Qué tipo de curva se ajusta mejor a estos datos?
- b. Calcule $1/R$ para cada resistencia. Haz un segundo gráfico con I en el eje vertical y $1/R$ en el eje horizontal para crear un gráfico lineal. Ajuste una línea para determinar la pendiente de los datos. ¿Cuál es el valor de la pendiente?
- c. ¿Qué representa la pendiente de esta gráfica? ¿Por qué?

Segunda Actividad: Resistencia de una bombilla

- 1. Reemplace la resistencia con la bombilla y conecte el sensor de voltaje a través de la bombilla.
- 2. Mida la corriente y el voltaje de la bombilla iluminada.
- 3. Calcule la resistencia de la bombilla usando la ley de Ohm $R_{medidas} = V/I$.

Preguntas

- a. ¿Cuál es la resistencia de la bombilla? Muestra tu trabajo, incluidas las unidades.
- b. Imagina que tienes un circuito complicado que contiene muchas resistencias. Describe con palabras cómo puedes usar la ley de Ohm para encontrar la resistencia efectiva de todo el circuito.

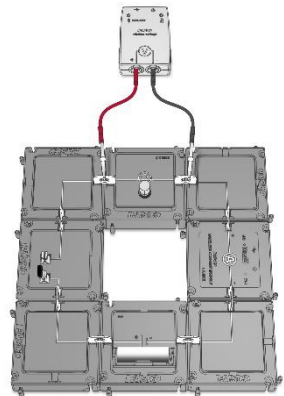

Aplicando nuevos conocimientos

1. ¿Cuál es la caída de voltaje a través de una resistencia de $50\ \Omega$ cuando una corriente de $0,10\ \text{A}$ fluye a través de ella?
2. ¿Cuál es la corriente que pasa por un resistor de $10\ \Omega$ cuando se le aplica un voltaje de $5,0\ \text{V}$?
3. ¿Cuánta corriente fluye a través de una lámpara de $145\ \Omega$ conectada al sistema eléctrico doméstico de $120\ \text{V}$?
4. Una resistencia con $R = 101\ \Omega$ está conectada a una batería de $1,50\ \text{V}$. ¿Cuánta corriente fluye a través de la resistencia?
5. La red eléctrica estadounidense suministra un voltaje de $120\ \text{V}$ a los hogares.
 - a. ¿Qué resistencia se necesita para ajustar la corriente en un circuito de $120\ \text{V}$ de un hogar a un amperio?
 - b. Si esa es la corriente máxima permitida, ¿la resistencia requerida es máxima o mínima?
 - c. En nuestro país, ¿cuál es el voltaje suministrado a los hogares?
6. Un circuito simple consta de una fuente de voltaje y una sola resistencia.
 - a. ¿Cómo cambia la corriente si se duplica la resistencia?
 - b. ¿Cómo cambia la corriente si la resistencia se reduce a la mitad?
 - c. Si desea reducir la corriente en un circuito, ¿aumenta o disminuye la resistencia?

VI. CUESTIONARIO

1. ¿De qué forma se manifiesta la pérdida energética de los electrones durante el proceso de conducción eléctrica?, explique.
2. ¿Cuál es la naturaleza microscópica del grupo intermedio de materiales conocidos como semiconductores?, de dos ejemplos.
3. ¿Cuál es la razón para que la resistividad de un conductor varíe con la temperatura?, explique.
4. La resistividad de los metales, ¿Aumenta con la disminución de la temperatura?, ¿Por qué?
5. ¿En qué consiste el fenómeno de superconductividad?, ¿Quién lo explico por primera vez?
6. ¿Cuál es principio de funcionamiento de los llamados termómetros de resistencia?, explique.
7. En un material las imperfecciones en la red cristalina por la introducción de átomos extraños (impurezas), ¿Puede modificar la conductividad?, explique.
8. ¿A qué se debe que los buenos conductores eléctricos como los metales sean también buenos conductores del calor?, explique.
9. ¿Cómo se denomina a los materiales que no cumplen la Ley de Ohm?, ¿A qué se debe esto?, de dos ejemplos.
10. ¿Es la resistencia de un conductor independiente de los potenciales aplicados?, ¿De qué parámetros depende?

5. CIRCUITOS DE CORRIENTE CONTINUA

I. INTRODUCCIÓN

Las resistencias eléctricas pueden ser usadas para diversos fines, tales como, divisores de potencial, calentadores eléctricos, conductores de electricidad ó asociadas convenientemente en la constitución interna de instrumentos de medida de voltajes y corrientes. Las redes de resistencias y generadores de f.e.m. en las que no hay agrupaciones sencillas, presentan problemas complejos que se resuelven por medio de las reglas de Kirchhoff.

II. OBJETIVOS

Mediante el desarrollo de esta experiencia es posible lograr lo siguiente:

- Determinar experimentalmente las resistencias equivalentes en circuitos en serie y en paralelo.
- Analizar el comportamiento de voltaje y corriente en redes de resistencias que contienen f.e.m.
- Realizar la verificación experimental de las leyes de Kirchhoff aplicados a circuitos simples de agrupamiento de resistencias.

III. FUNDAMENTO TEÓRICO

Para iniciar el estudio de las reglas de Kirchhoff es necesario definir algunos conceptos importantes tales como:

Nudo: Punto de la red donde se unen tres ó más conductores.

Malla: Sucesión de ramas que forman un conductor cerrado.

Rama: Es el conjunto de aparatos situados entre dos nudos consecutivos.

En la **Figura (1)**, se identifica a los puntos *C* y *F* como nudos; luego, el número de mallas es tres y se pueden representar en este caso particular por las letras *ABCFA*, *FCDEF* y *ABDFA*.



Figura (1) Circuito de corriente continua.

III.1 Reglas de Kirchhoff

Las redes en las cuales las resistencias no forman agrupaciones sencillas en serie ó en paralelo, ó en las que existen generadores de f.e.m. en paralelo, no pueden resolverse, en general, por el método de la resistencia equivalente. Gustav Robert Kirchhoff (1824-1887) enunció por primera vez dos reglas que permiten resolver tales problemas sistemáticamente.

III.1.1 Regla de los nudos

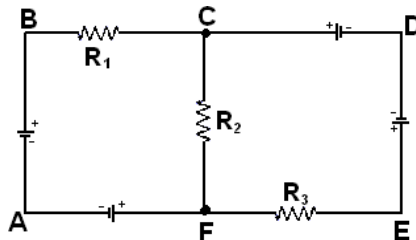
La suma de las intensidades de las corrientes que llegan a un nudo es igual a la suma de las corrientes que salen de él, es decir:

$$\sum i_k = 0 \quad (1)$$

III.1.2 Regla de las mallas

La suma algebraica de las elevaciones y las caídas de potencial en cualquier recorrido cerrado (malla) en un circuito es cero, teniendo en cuenta esto se puede escribir:

$$\sum \varepsilon - \sum IR = 0 \quad (2)$$

III.2 Agrupamiento de resistencias

La mayor parte de los circuitos eléctricos no contienen un solo generador y una sola resistencia exterior, sino que comprenden cierto número de f.e.m., resistencias y otros elementos tales como condensadores, motores, etcétera, conectados entre sí de un modo más ó menos complicado. El término general aplicado a tales circuitos es el de red. A continuación, consideraremos algunos de los tipos más sencillos.

III.2.1 Resistencias en serie

Cuando varios conductores de resistencias R_1, R_2, \dots, R_n , están conectados en serie tal como se ve en la figura (2), ellos están recorridos por la misma corriente I .



Figura (2). Agrupamiento de resistencias en serie.

Pero la diferencia de potencial V en los bornes del conjunto es la suma de la diferencia de potencial entre las extremidades de cada conductor, ó sea:

$$V = R_1 I + R_2 I + R_3 I + \dots + R_n I = (R_1 + R_2 + R_3 + \dots + R_n) I \quad (3)$$

Donde:

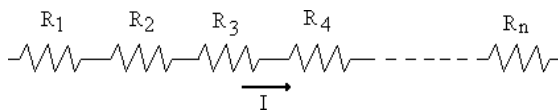
$$R = \sum_{i=1}^n R_i \quad (4)$$

Por tanto, una *resistencia equivalente* será la suma algebraica de las magnitudes de las resistencias conectadas en serie.

III.1.1 Resistencias en paralelo

Para el caso donde n resistencias $R_1, R_2, R_3, \dots, R_n$ se encuentran conectadas en paralelo entre dos puntos A y B tal como se muestra en la figura (3). De acuerdo al carácter conservativo de la corriente, la intensidad I que llega al punto A por el hilo principal es igual a la suma de las intensidades $I_1, I_2, I_3, \dots, I_n$ que parten de A en las diferentes derivaciones, es decir:

$$I = I_1 + I_2 + I_3 + \dots + I_n \quad (5)$$



Figura (3) Agrupamiento de resistencias en paralelo.

Como las resistencias se encuentran sometidas a la misma diferencia de potencial $V = V_A - V_B$, entonces:

$$I_1 = V/R_1, I_2 = V/R_2, I_3 = V/R_3, \dots, I_n = V/R_n \quad (6)$$

Luego usando la ecuación (5), se tiene:

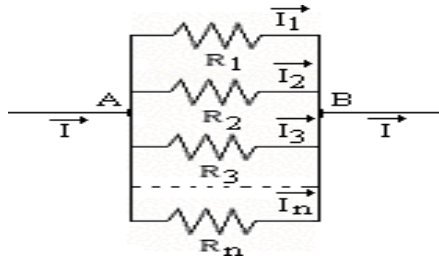
$$I = \frac{V}{R_1} + \frac{V}{R_2} + \frac{V}{R_3} + \dots + \frac{V}{R_n} \rightarrow \frac{I}{V} = \frac{1}{R_1} + \frac{1}{R_2} + \frac{1}{R_3} + \dots + \frac{1}{R_n} = \frac{1}{R} \quad (7)$$

Esto demuestra que el conjunto de conductores es equivalente a una resistencia única R , tal que:

$$\frac{1}{R} = \sum_{i=1}^n \frac{1}{R_i} \quad (8)$$

III.2 Redes de resistencias que contienen f.e.m.

La disposición de dos ó más generadores de f.e.m. no queda definida únicamente diciendo que están conectados en serie ó en paralelo; por ejemplo: dos pilas en serie pueden conectarse como se muestra en la **Figura (4a)** ó bien como en **(4b)**. La conexión según **(4a)** es la asociación en serie propiamente dicha; la conexión según **(4b)** es en oposición. Una agrupación como la de la **Figura (4c)** se denomina en paralelo, con los polos iguales unidos, y la de **(4d)**, en paralelo, con los polos distintos unidos.



Figura (4) Agrupamiento de f.e.m.

Aunque las pilas de los esquemas (c) y (d) se hallan en paralelo en cuanto concierne al resto del circuito, cada una de estas agrupaciones en si misma forma un circuito cerrado, con las pilas en oposición en el primer caso, y en serie propiamente dicha en el segundo. Por lo tanto, las expresiones en serie y en paralelo no se excluyen mutuamente. En cada caso la f.e.m. equivalente es la suma algebraica de cada una de las f.e.m., y la resistencia interna equivalente es la suma aritmética de las resistencias internas; luego la intensidad de corriente se calcula de:

$$i = \frac{\sum \varepsilon}{R + \sum r} \quad (9)$$

Cuando varios generadores cuyas f.e.m. son iguales se conectan en paralelo, con los polos iguales unidos, en la forma que muestra la **Figura (4c)** la f.e.m. equivalente es igual a la de un solo generador y la resistencia interna equivalente se calcula por el método usual para las resistencias en paralelo. Cuando los generadores tienen f.e.m. distintas ó están conectados como en la **Figura (4d)**, el problema se complica y su resolución requiere métodos más generales.

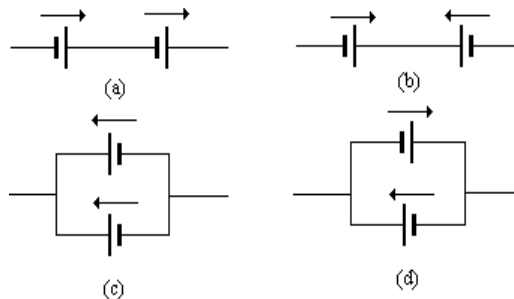
IV. MATERIALES Y EQUIPOS

Nº	DESCRIPCION	CODIGO	CANTIDAD
1	Computadora personal		1
2	Interfase Universal 850 o Datalogger – Spark LXi2	UI-5000 PS-3600	1
3	Kit de circuitos modulares de física esencial *	EM-3536	1
4	Sensor de voltaje Inalámbrico	PS-3211A	1
5	Sensor de Corriente Inalámbrico	PS-3212	1
6	Resistencias (10Ω/ 560Ω/ 100Ω/ 330Ω)		2, 1, 1, 1
7	Cables banana machos (rojos y negros)	SE-9751	8
8	Adaptadores de pinza cocodrilo	SE-9756	4
9	Cable de Conexión BNC a Banano		1

V. PROCEDIMIENTO Y ACTIVIDADES

Procedimiento para Configuración de Equipos y Accesorios

- Verificar la conexión y encendido de la interfase o Datalogger – Spark LXi2.
- Ingresar al programa PASCO Capstone o SPARKvue.
- Conectar el Sensor de Corriente y Voltaje Inalámbricos.
- Conectar el Generador de Señales 1 y 2 con Cables Conectores y seleccionar señal de Corriente Continua.
- Genere una gráfica para cada uno de los parámetros registrados por los sensores Inalámbricos (voltaje y corriente).

Primera Actividad (agrupamiento de resistencias)

- Conecte los terminales del Generador de Señales 1 en serie con el Sensor de Corriente Inalámbrico.
- Cierre el circuito con dos resistencias de 10Ω conectadas en *serie*, tal como se muestra en la **Figura (5a)**, empleando para ello los cables de conexión proporcionados.
- Con el Generador de Señales en modo automático, pulse el botón “” para iniciar la toma de datos, realice la medición durante cinco segundos y luego varíe el voltaje aumentando 0.1V por vez; repita, este proceso hasta alcanzar 1.0 Voltios y detener la toma de datos.
- Registre sus datos en la **Tabla (1)**.
- Genere una gráfica voltaje vs. corriente y determine el valor de la pendiente.
- Calcule el valor de la resistencia equivalente.
 - Realice las operaciones correspondientes y obtenga el error absoluto y porcentual respecto al valor teórico obtenido con la ecuación (4).

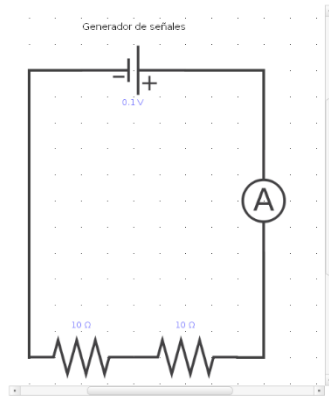

Título del circuito aquí

a: Disposición en Serie

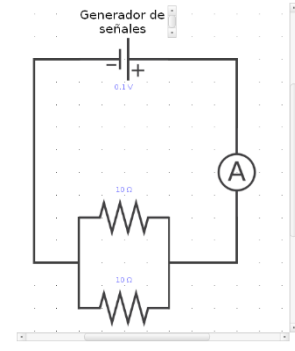

Título del circuito aquí

B: Disposición en Paralelo



Figura (5) Disposición de equipos y accesorios primera actividad.

Tabla (1) Datos de corriente y voltaje agrupamiento de resistencias en serie.

Voltaje (V)	0.1	0.2	0.3	0.4	0.5	0.6	0.7	0.8	0.9	1.0
Corriente(A)										
Resistencia equivalente teórica (Ω)					Resistencia equivalente experimental (Ω)					
Error Absoluto					Error porcentual					

- h. Cierre el circuito con dos resistencias de 10Ω conectadas en **paralelo**, tal como se muestra en la **Figura (5b)**, empleando para ello los cables de conexión proporcionados.
- i. Con el Generador de Señales en modo automático, pulse el botón “” para iniciar la toma

de datos, realice la medición durante cinco segundos y luego varíe el voltaje aumentando 0.1V por vez; repita, este proceso hasta alcanzar 1.0 Voltios y detener la toma de datos.

- j. Registre sus datos en la **Tabla (2)**.
- k. Genere una gráfica voltaje vs. corriente y determine el valor de la pendiente.
- l. Calcule el valor de la resistencia equivalente.
- m. Realice las operaciones correspondientes y obtenga el error absoluto y porcentual respecto al valor teórico obtenido con la ecuación (8).

Tabla (2) Datos de corriente y voltaje agrupamiento de resistencias en paralelo.

Voltaje (V)	0.1	0.2	0.3	0.4	0.5	0.6	0.7	0.8	0.9	1.0
Corriente(A)										
Resistencia equivalente teórica (Ω)					Resistencia equivalente experimental (Ω)					
Error Absoluto					Error porcentual					

Segunda Actividad (Agrupamiento de resistencias y f.e.m.)

- a. Realice el montaje de resistencias y generadores de f.e.m. según se muestra en la **Figura (6)**; luego, conecte los terminales de la Salida de Señal 1 y 2.
- b. Conectar el Sensor de Voltaje Inalámbrico a la PC con una frecuencia de registro de 10Hz.
- c. Genere un medidor digital para voltaje.
- d. Pulse el botón “Registro” y realice la lectura del medidor digital variando la posición de los terminales del sensor de voltaje tal como se muestra en la **Figura (7)**.
- e. Registre sus datos en la **Tabla (3)**.
- f. Determine, usando la ley de Ohm la intensidad de corriente que circula por cada resistor.
- g. Usando las leyes de Kirchhoff, calcule el valor teórico de las corrientes y determine el error porcentual de cada una de ellas.
- h. Anote sus datos en la **Tabla (3)**.

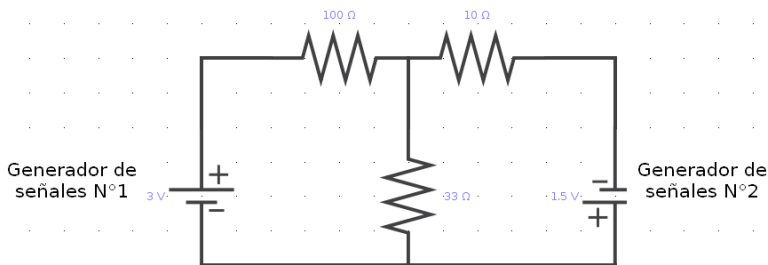

Agrupamiento de resistencias y f.e.m.



Figura (6) Montaje del circuito para la segunda actividad.



Figura (7) Montaje del circuito para la segunda actividad.

Tabla (3) Datos de voltaje y corriente para los puntos de registro.

Magnitud	Punto (1)	Punto (2)	Punto (3)
Voltaje (V)			
Corriente (A)			

Corriente exp. Punto (1)		Corriente teórica Punto (1)		Error porcentual	
Corriente exp. Punto (2)		Corriente teórica Punto (2)		Error porcentual	
Corriente exper. Punto (3)		Corriente teórica Punto (3)		Error porcentual	

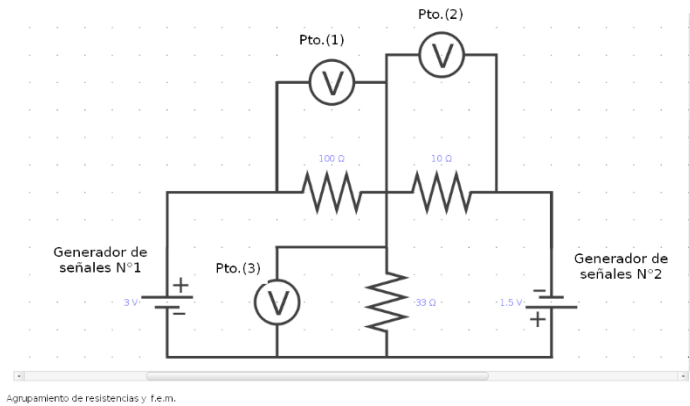
Análisis del circuito con las leyes de Kirchhoff

Consideremos las corrientes I_1 , I_2 e I_3 a través del nudo c, tal como se muestra en la **Figura (8)**, entonces según la regla de los nudos:

$$I_1 - I_2 - I_3 = 0$$

Ahora según la regla de las mallas, y efectuando el análisis por cada malla, tenemos lo siguiente:

Malla abcd: $3.0 - 100I_1 - 33I_3 = 0$

Malla cefdc: $1.5 - 10I_2 + 33I_3 = 0$

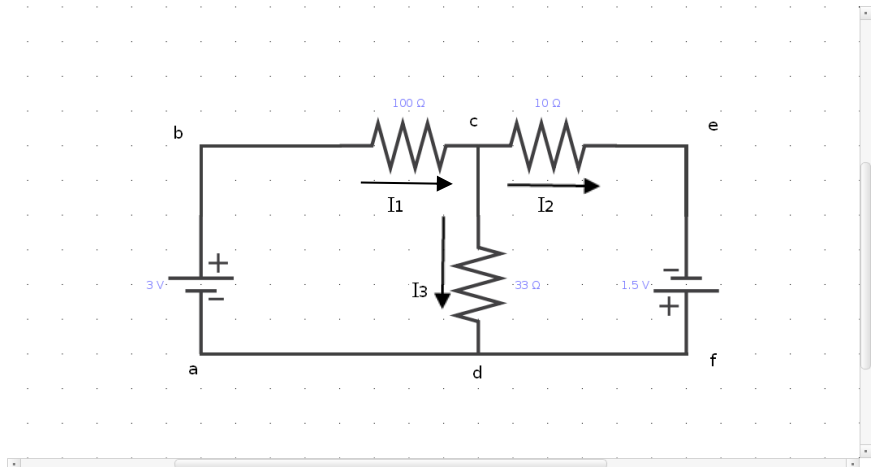

Agrupamiento de resistencias y f.e.m.

Figura (8) Circuito mostrando mallas y nudos.

Con las ecuaciones obtenidas se determinan los valores de las corrientes:

$$I_1 = 0.03855A$$

$$I_2 = 0.06450A$$

$$I_3 = -0.02591A$$

VI. CUESTIONARIO

1. ¿El error cometido en la determinación experimental de la resistencia equivalente en la asociación de resistencias en paralelo está dentro de la tolerancia admitida por el fabricante?
2. ¿Experimentalmente se verifica que la resistencia equivalente para un agrupamiento en paralelo siempre es más pequeña que cualquiera de las resistencias individuales?
3. ¿Es siempre posible encontrar una sola resistencia que pueda reemplazar a una combinación de resistencias en cualquier circuito dado, sin modificar la corriente en el circuito?, explique.
4. Si la potencia absorbida por cualquier porción de un circuito entre dos puntos a y b es dado por:

$$P = iV_{ab}$$

¿Cuál será la potencia absorbida por la resistencia de 330Ω , en el circuito empleado para desarrollar la segunda actividad?, ¿podría tener signo negativo?, explique.

5. Usando el resultado de la pregunta anterior, ¿Es el valor de potencia mayor ó menor que el establecido por el fabricante para la resistencia de 330Ω ?, ¿Qué ocurrirá si se sobrepasa el valor de potencia predeterminado?, explique.
6. Si la potencia absorbida es numéricamente igual a la cantidad de calor desarrollada por unidad de tiempo, ¿Cuánto calor disipa la resistencia de 330Ω en una hora?
7. ¿El valor de la fuerza electromotriz de un generador se define como la cantidad de energía convertida de la forma eléctrica a la no eléctrica, ¿Por qué?
8. ¿Cuándo se puede denominar a un dispositivo *generador de fuerza electromotriz*?
9. Explique el principio de funcionamiento del puente de Wheatstone, ¿Cuál es su utilidad?
10. ¿De qué manera puede usarse un puente de Wheatstone para determinar valores para capacitores?, explique.

6. CAMPO MAGNÉTICO

I. INTRODUCCIÓN

El estudio del magnetismo se inicia analizando fenómenos que son comunes en la vida cotidiana, tales como las desviaciones que experimenta una barra magnética (imán) en presencia de otra ó la atracción de pedazos de hierro por un imán. En la actualidad y gracias a los experimentos de Ch. Oesterd se define al campo magnético como la región del espacio donde un imán experimenta una atracción ó repulsión. En esta sesión estudiaremos de modo experimental el vector campo magnético y su representación gráfica; asimismo determinaremos el flujo magnético en bobinas.

II. OBJETIVOS

Mediante el desarrollo de esta experiencia se logra lo siguiente:

- Calcular experimentalmente la intensidad de polo de una barra magnética.
- Obtener el mapa de las líneas de inducción para el caso de una barra magnética.
- Determinar experimentalmente el flujo magnético en una bobina.

III. FUNDAMENTO TEÓRICO

Un campo magnético es el espacio alrededor de un cuerpo en el cual se manifiesta su influencia magnética. El detector más común de los campos magnéticos es una brújula ó aguja magnética. La dirección de un campo magnético en un punto dado está definida por la dirección en la cual un polo norte “aislado” se movería si fuera colocado en dicho punto. La trayectoria de este polo norte aislado revelaría la dirección del campo en todos los puntos por donde pasoen su movimiento. A esta se le conoce como *línea de fuerza* ó *línea de inducción*. El espaciamento relativo de las líneas de fuerza nos da una idea de la intensidad del campo magnético en diferentes puntos. Así, un campo magnético intenso está representado por líneas de fuerza próximas, mientras que un campo magnético débil estará representado por líneas muy alejadas. En la práctica, no se consigue un polo norte aislado. De tal manera, que la dirección del campo magnético esta dado por la dirección a la cual apunta el polo norte de una aguja magnética. La fuerza sobre un polo magnético definida en función del campo magnético es:

$$\vec{F} = m\vec{B} \quad (1)$$

Donde m es la intensidad de polo magnético (masa magnética) cuyas unidades son Amperio-metro, y la fuerza entre dos polos magnéticos m y m' , separados una distancia r , es:

$$\vec{F} = k \frac{mm'}{r^2} \hat{r} \quad (2)$$

Donde $k = \mu_0/4\pi$ en el sistema internacional tiene el valor 10^{-7} Weber/Amperio-metro.

III.1 Líneas de inducción

El campo magnético se representa por las líneas de inducción, las cuales son útiles en el análisis cuantitativo, ver **Figura (1)**.



Figura (1) Líneas de inducción magnética.

El número de líneas de inducción por unidad de área sección transversal en una región está en relación directa a la magnitud del campo magnético y estas nunca se cruzan, además parten del polo norte al polo sur.

III.2 Flujo magnético

Las unidades del campo magnético en el sistema MKS es *Tesla* que también se conoce como *Weber/m²*, lo que equivale a:

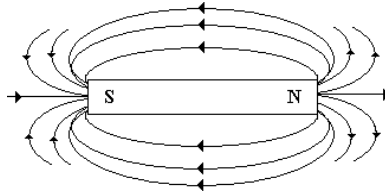
$$\frac{1 \text{ Weber}}{\text{m}^2} = \frac{1 \text{ Newton}}{\text{Ampere} \cdot \text{m}} = 1 \text{ Tesla}$$

El Weber es la unidad de flujo magnético, esto quiere decir que mide la integral de superficie sobre la componente normal, con la propiedad de que el flujo magnético para superficies cerradas es cero; matemáticamente, esto se expresa como:

$$\Phi_m = \oint \vec{B} \cdot d\vec{s} \quad (3)$$

Lo cual establece que no existen polos magnéticos aislados y el número total de líneas de inducción que atraviesan una superficie se denomina flujo magnético a través de la superficie y se representa por Φ_m , en el caso especial en que B es uniforme y normal al área finita A es.

$$\Phi_m = BA \quad (4)$$

III.3 Campo magnético en una bobina

La bobina es un arreglo geométrico de conductores con corriente que nos pueden generar un campo magnético uniforme. Si hacemos pasar corriente por una espira esta nos da un campo magnético como se muestra en la **Figura (2)**, en el cual podemos dibujar de acuerdo a la dirección del campo B, el polo norte y el polo sur. Si juntamos varias espiras, conectadas entre si, de un mismo radio y colocadas como se muestra en la **Figura (3)** formaremos una bobina que tiene una longitud grande comparada con el radio de las espiras que la forman, este arreglo se conoce como solenoide.



Figura 2



Figura 3

Figuras (2), (3) Campo en una espira, Solenoide y líneas de inducción al pasar corriente por el solenoide se genera un campo magnético uniforme, excepto en los bordes, donde el campo empieza a abrirse. Esto debido que a medida que juntamos las espiras el campo magnético dentro se hará uniforme e intenso mientras que en el exterior tiende a disminuir. por lo tanto según de la Ley de Ampere tenemos:

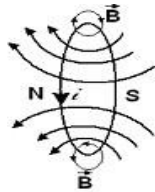
$$\oint \vec{B} \cdot d\vec{l} = B \cdot l = \mu_0 n l i \quad (5)$$

De donde el campo magnético dentro del solenoide es:

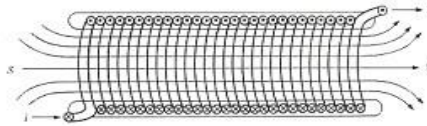
$$B = \mu_0 n i \quad (6)$$

Donde: $n = \frac{N}{l}$, es el número de vueltas(N) por unidad de longitud(l)

La ecuación (6), se puede utilizar para calcular campos magnéticos en puntos internos cerca del centro, para bobinas reales con una aproximación muy buena. En el cálculo del campo magnético para los bordes de un solenoide real la ecuación (6) no es aplicable.

IV. MATERIALES Y EQUIPOS

Nº	DESCRIPCION	CODIGO	CANTIDAD
1	Computadora personal		1
2	Interfase Universal 850 o Datalogger – Spark LXi2	UI-5000 PS-3600	1
3	Sensor Inalámbrico de Corriente	PS-3212	1
4	Barras magnéticas	SE-8604	1
5	Sensor de campo magnético inalámbrico	PS-3221	1
6	Compases transparentes	SE-8681	2
7	Bobinas	SE-8653	1
8	Papel milimetrado 20 x 20 cm.		2
9	Regla milimetrada de 30 cm		1
10	Calibrador vernier	SE-8710	1
11	Cables de conexión	SE-9751	2

V. PROCEDIMIENTO Y ACTIVIDADES

Procedimiento para Configuración de Equipos y Accesorios

- a. Verificar la conexión y encendido de la interfase o Datalogger – Spark LXi2.
- b. Ingresar al programa PASCO Capstone o al SPARKvue.
- c. Conectar el Sensor de Corriente y el Sensor de Campo Magnético Inalámbricos a la Computadora por medio de Capstone.
- d. Conectar cables conectores al generador de Señales 1 de la Interfaz Universal 850
- e. Genere una gráfica para Teslas vs. tiempo.
- f. Genere una gráfica corriente vs. tiempo.

Primera Actividad (Determinación de las líneas de inducción de una barra magnética)

- a. Examine su equipo y verifique el funcionamiento de las agujas magnéticas a utilizar (compases magnéticos con 19mm de diámetro). Determine el polo norte de las agujas magnéticas, para esto tenga en cuenta que estas deben apuntar al norte geográfico que corresponde al sur magnético.
- b. Aleje todo cuerpo magnético ó metálico de la mesa y con ayuda de los compases determine la dirección del campo magnético terrestre.
- c. Alinee la regla en la dirección del campo magnético terrestre (meridiano magnético Norte-Sur) y para que posteriormente pueda trabajar con facilidad, levante la regla a una altura de 3 ó 4 cm.
- d. Fije la barra magnética al centro de una hoja de papel milimetrado usando cinta adhesiva y trace sobre el papel el perfil de la barra.
- e. Determine el polo norte de la barra magnética y ubíquela de tal forma que la dirección de su campo sea opuesta a la del campo magnético terrestre.
- f. Acerque un compás al polo norte de la barra magnética y observe la orientación de la aguja.
- g. Oriente el papel milimetrado de tal forma que la dirección de la aguja sea paralela a la dirección del campo magnético terrestre, representado por la regla.
- h. Marque con un lápiz, en el papel milimetrado, los extremos de la aguja magnética.
- i. Desplace el compás de tal manera que uno de sus extremos coincida con uno de los puntos marcados anteriormente, tal como se muestra en la **Figura (4)**. Nuevamente debe orientar el papel milimetrado de tal forma que la dirección de la aguja magnética sea paralela a la regla. En estas condiciones, podrá marcar otro punto.
- j. Repita el paso anterior hasta que llegue al polo sur de la barra magnética. Con un trazo continuo una los puntos marcados y obtendrá una línea de fuerza.
- k. Tome otro punto del polo norte de la barra magnética y trace una nueva línea de fuerza, repitiendo los pasos (f) hasta (j). Determine por lo menos 10 de estas líneas para que tenga un mapa magnético de la barra.
- l. Retire la barra magnética del papel y prolongue las líneas de fuerza hasta los puntos donde parecen converger.



Figura (4) Mapeo de líneas de fuerza en una barra magnética.

Segunda Actividad (Medición del flujo y campo magnético en un solenoide)

- Con ayuda del vernier mida el diámetro interior del solenoide y determine el área de sección transversal.
- Conecte el Generador de Señales 1 a la bobina secundaria del solenoide (2920vueltas por 11 cm.).
- Indique un voltaje de 8V en CC y genere un gráfico que registre la corriente suministrada.
- Verifique la disposición de accesorios tal como se muestra en la **Figura (5)**.
- Coloque el sensor de campo magnético en el interior del solenoide (totalidad).
- Pulse el botón “*Registrar*” y mida la magnitud del campo al interior (punto central).
- Verifique este resultado con el obtenido usando la ecuación (6) y la corriente registrada; luego, calcule el error porcentual.
- Conociendo el área de sección transversal de la bobina, y el valor experimental del campo magnético medido con el sensor y usando la ecuación (4), calcule el flujo magnético experimental.
- Compare el resultado obtenido experimentalmente para el flujo y compárelo con el logrado usando el valor teórico del campo magnético; luego determine el error porcentual.

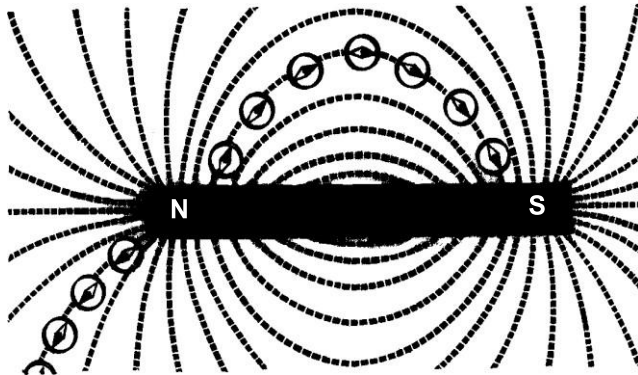

Figura (5) Disposición de equipos segunda actividad.

VI. CUESTIONARIO

1. Defina el meridiano magnético terrestre. ¿Coincide con el meridiano geográfico?, explique.
2. ¿Qué es lo que se ha pretendido lograr cada vez que se orientaba el papel milimetrado de tal forma que la aguja magnética era paralela a la regla?
3. Localice la posición aparente de los polos magnéticos de la barra, explique.
4. Considere que el valor de la intensidad de la componente horizontal del campo magnético terrestre es 5.7×10^{-5} Weber/m², determine la intensidad de los polos de la barra magnética. Explique la forma de llegar a esto.
5. ¿Cuál es la distancia entre los polos magnéticos de la barra?, ¿coincide con la longitud de la misma?, explique.
6. ¿Qué fuentes de error han afectado sus resultados?, detalle su respuesta.
7. ¿Es posible obtener un imán con un polo mas intenso que el otro?
8. ¿Es posible obtener un imán recto con tres polos magnéticos?
9. ¿Actualmente se cree que los llamados fenómenos magnéticos proceden de fuerzas originadas entre cargas eléctricas en movimiento?
10. ¿Se denomina solenoide a cualquier conjunto de conductores con corriente?

7. CAMPO MAGNÉTICO TERRESTRE

I. INTRODUCCIÓN

La magnitud y dirección del campo magnético de la Tierra se miden utilizando un sensor de campo magnético montado en un sensor de movimiento giratorio. El sensor de campo magnético se gira 720 grados en un plano horizontal y luego 720 grados en un plano vertical girando la polea del sensor de movimiento giratorio con la mano. Esto permite determinar la componente horizontal del campo magnético terrestre, el campo total y el ángulo de inclinación. El sensor de campo magnético se pone a cero mediante la cámara Zero Gauss, cuyas paredes están hechas de un material altamente permeable que redirige el campo magnético alrededor de la cámara.

II. OBJETIVOS

Mediante el desarrollo de esta experiencia es posible lograr lo siguiente:

- Calcular la componente horizontal del campo magnético terrestre.
- Determinar las características del campo magnético de la tierra.

III. FUNDAMENTO TEÓRICO

La magnitud del campo terrestre varía sobre la superficie de la Tierra. La componente horizontal del campo magnético de la Tierra apunta hacia el Polo Norte magnético (que por tanto debe tener polaridad Sur). El extremo norte de la aguja de una brújula es atraído por el extremo sur del campo magnético de la Tierra. Entonces, el polo al que se hace referencia como "Polo Norte Magnético" es en realidad un polo magnético sur. No te confundas. La física es sencilla; es el lenguaje el que se confunde.

El campo total apunta en un ángulo con respecto a la horizontal. Este ángulo (θ) se llama ángulo de buzamiento. En la Figura 1 se muestra un ejemplo para el hemisferio norte.

$$\cos \theta = B_{\text{Horizontal}}/B_{\text{Total}} \quad (1)$$

El sensor de campo magnético detecta el componente del campo magnético en una dirección paralela a la sonda transparente del sensor. Si giramos el sensor en un plano horizontal, el sensor detectará el componente de $B_{\text{Horizontal}}$ que se encuentra a lo largo de la sonda transparente y está dado por:

$$B_{90} = B_{\text{Horizontal}} \cos \alpha \quad (2)$$

donde α es el ángulo desde el norte magnético (ver Figura 2) y B_{90} es el componente de $B_{\text{Horizontal}}$ (y de B_{Total}) en el plano horizontal (90 se refiere al ángulo leído por el indicador de ángulo cuando está horizontal).

Si giramos el sensor en un plano vertical que incluye B_{Total} , entonces el sensor detectará B_{00} , el componente de B_{Total} en ese plano y está dado por:

$$B_{00} = B_{Total} \cos \beta \quad (3)$$

Donde β se define en la Figura 3. El ángulo desde la horizontal, θ , donde B_{00} es máximo ($\beta = 0$) será el ángulo de inclinación:



Figura 1: Componentes del campo magnético



Figura 2: Plano horizontal

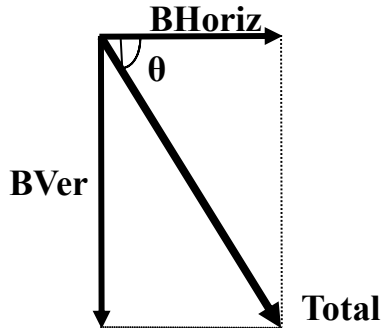

Figura 3: Plano vertical definido por B

IV. MATERIALES Y EQUIPOS

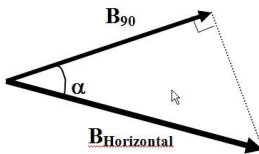
Nº	DESCRIPCIÓN	CÓDIGO	CANTIDAD
1	Sensor de campo magnético inalámbrico	PS-3221	1
2	Cámara Gauss Cero	EM-8652	1
3	Sensor de movimiento giratorio	PS-2120	1
4	Aguja de inmersión	SF-8619	1
5	Abrazadera de mesa de aluminio	ME-8995	1
6	Varilla de Acero Inoxidable de 25 cm (roscada)	ME-8988	1
7	Abrazadera de ángulo ajustable	ME-8744	1
8	Indicador de ángulo	ME-9495A	1
9	Interfaz universal 850 o Datalogger – Spark LXi2	UI-5000 PS-3600	1
10	Piedra angular de PASCO	UI-5400	1

V. PROCEDIMIENTO Y ACTIVIDADES

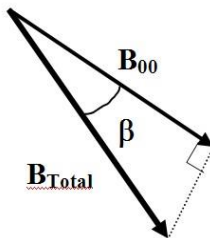
Procedimiento para Configuración de Equipos y Accesorios

NOTA: Durante este experimento, mantenga el aparato alejado de todas las fuentes de campos magnéticos (eléctricos, computadoras, interfaz de computadora, barras magnéticas). Manténgase alejado también de todos los materiales ferromagnéticos (hierro, sillas y mesas de acero). Esto es esencial para obtener buenos resultados, ya que el campo de la Tierra es órdenes de magnitud más pequeño que el campo cerca de un imán de refrigerador.

1. Conecte la abrazadera de ángulo ajustable al sensor de movimiento giratorio quitando el cubo negro con los pernos de fijación plateados de la abrazadera de ángulo ajustable y atornillando el perno expuesto en el cubo negro del sensor de movimiento giratorio.

2. Ensamble el sistema como se muestra en la Figura 4. Tenga en cuenta que la llave elevada dentro del mango del sensor de campo magnético se desliza dentro de la muesca en el eje del sensor de movimiento giratorio. Utilice la varilla de acero inoxidable no magnética proporcionada en la abrazadera de la mesa. La abrazadera de la mesa es principalmente de aluminio. Coloque la abrazadera de ángulo ajustable lo más alto posible en la varilla de acero inoxidable para mantener el sensor de campo magnético lo más lejos posible de la varilla. Alternativamente, si hay disponibles

una base de varilla grande (ME-8735) y una varilla de acero inoxidable de 90 cm (ME-8738) o más, instalarla en el piso lejos de la mesa del laboratorio (consulte la Figura 5) ayudará a minimizar la presencia de campos perdidos.



Figura 4: Configuración



Figura 5: Configuración alternativa

3. Conecte el sensor de movimiento giratorio y el sensor de campo magnético a cualquiera de las dos entradas PasPort de la interfaz universal 850.



Figura 6: Alineación con el Norte

Procedimiento A: Componente Horizontal del Campo Magnético de la Tierra

1. Para permitir que el sensor de campo magnético gire en un círculo horizontal, ajuste la abrazadera del sensor de movimiento giratorio de modo que el indicador de ángulo indique 90 grados con el sensor de campo magnético en la parte superior.

2. Coloque la aguja de inmersión en su orientación horizontal y coloque la base de la aguja de inmersión directamente contra la caja del sensor de movimiento giratorio como se muestra en la Figura 6. Gire el sensor de movimiento giratorio hasta que la aguja de la brújula esté alineada con su horquilla de sujeción (como como se muestra en la Figura 6) y el extremo norte de la aguja está en la marca de 270 grados. Retire la aguja de inmersión para que su campo magnético no interfiera con el experimento.

3. Si hay un nivel disponible, nivele la parte superior de la caja del sensor de movimiento giratorio a lo largo de su eje largo. Esto es más fácil con la configuración alternativa, pero es posible con cuñas debajo de las patas de la mesa si se utiliza la configuración estándar. Si está desviado en menos de 10 grados, no afectará notablemente las magnitudes de los campos magnéticos, pero sí afectará el valor del ángulo de inclinación.

4. Gire el sensor de campo magnético de modo que la longitud de la sonda sea perpendicular a la dirección del campo terrestre como lo indica la caja del sensor de movimiento giratorio de eje largo. Deslice la cámara Zero Gauss sobre la sonda del sensor de campo magnético y presione el botón Tara en el sensor de campo magnético. Suelte el botón Tara y luego retire la cámara Zero Gauss. La componente horizontal del campo magnético es cero en un ángulo de 90 grados desde el norte. Al presionar el botón Tara aquí, el sensor debería ponerse a cero en este punto. Sin embargo, la intensidad del campo magnético es sólo de unas pocas centésimas de mT y el ruido es del mismo orden de magnitud. Esto significa que en lugar de ver cero cuando es perpendicular al campo y un

campo que va simétricamente por encima y por debajo de cero, el campo medido se desplazará un poco verticalmente por este error de cero dependiendo de qué lectura use para cero. Esto no afectará en absoluto al experimento.

5. Alinee el sensor de campo magnético con el eje largo del sensor de movimiento giratorio (como en la Figura 6) de modo que apunte hacia el norte. Haga clic en GRABAR. Despacio (la velocidad de datos es de solo 10 Hz) y gire constantemente la polea del sensor de movimiento giratorio dos vueltas y un cuarto en el sentido de las agujas del reloj. Haga clic en DETENER. Será útil que alguien sujete el cable. Si los ángulos en el gráfico son negativos, no afectará nada, pero puede obtener ángulos positivos eliminando este recorrido y repitiéndolo mientras gira en la dirección opuesta.

6. El campo debe tener su valor más negativo (más positivo si alineó al sur en lugar de al norte) en 0.0, 3600 y 7200. De lo contrario, probablemente no haya alineado el sistema correctamente y necesite corregirlo y repetir la ejecución.

7. Haga clic en Resumen de datos a la izquierda de la pantalla. Haga doble clic en esta ejecución (probablemente Ejecución n.º 1) y vuelva a etiquetarla como "Horizontal 1".

8. Repita los pasos 5 a 7 dos veces más, etiquetando los tramos como "Horizontal 2" y "Horizontal 3".

Procedimiento B: Campo Magnético Total de la Tierra

1. Para permitir que el sensor de campo magnético gire en un círculo vertical, ajuste la abrazadera del sensor de movimiento giratorio de modo que el indicador de ángulo indique cero grados. Mantenga el sensor de movimiento giratorio alineado con el campo terrestre como lo muestra la aguja de la brújula (aguja de inmersión).
2. Apunte la sonda del sensor de campo magnético horizontalmente.
3. Con el sensor de campo magnético aún en posición horizontal, haga clic en GRABAR. **Despacio** y gire constantemente la polea del sensor de movimiento giratorio dos vueltas y un cuarto en una dirección para que la sonda gire primero hacia abajo. Haga clic en DETENER.
 4. Haga clic en Resumen de datos a la izquierda de la pantalla. Haga doble clic en esta ejecución y vuelva a etiquetarla como "Vertical 1".
 5. Repita los pasos 2 a 4 dos veces más. Etiquete los tramos "Vertical 2" y "Vertical 3".
 6. Sostenga la aguja de inmersión (aún en su posición horizontal) encima de la caja del sensor de movimiento giratorio para que esté nivelada y alinéela de modo que la aguja apunte a la marca 2700. Gire la horquilla 900 para que la aguja gire en un plano vertical. Deje que la aguja descansa y lea el número de grados que está por debajo de la horizontal (2700). Registre el valor en la tabla de la página Ángulo de inmersión en la línea 5 de la tabla Ángulo de inmersión.

Análisis:

1. Haga clic en el triángulo negro junto al icono Ejecutar Selección en la barra de herramientas del gráfico y seleccione "Horizontal 1". Haga clic en el icono Escalar para ajustar en la barra de herramientas del gráfico.
2. Haga clic en el icono de Selección en la barra de herramientas del gráfico y arrastre los controles en el cuadro de Selección para resaltar los datos desde justo después de comenzar a tomar datos hasta justo antes de terminar. Manténgase alejado de los puntos finales.
3. Haga clic en el triángulo negro junto al icono Ajuste de curva y seleccione Seno (consulte Teoría para ver por qué los datos deben ajustarse a una curva sinusoidal). La curva sinusoidal en la pantalla puede coincidir bien con sus datos, pero la computadora tiene algunos problemas para igualar datos tan ruidosos. Si la curva es claramente incorrecta, intente disminuir el ancho del cuadro de Selección moviendo los controladores de inicio y fin. La curva sinusoidal se ajustará repentinamente a los datos, pero es posible que tengas que jugar un poco con ella.
4. Registre el valor de la amplitud de la curva sinusoidal (A en el cuadro Sinusoidal) en la fila Horizontal, columna Ejecutar 1 de la siguiente tabla. Ignora cualquier signo menos. Este es el valor de $B_{\text{Horizontal}}$ (B_{Total} para los tramos verticales), ya que es el valor máximo si la curva fuera simétrica con respecto a cero.
5. Repita los pasos 1 a 4 para los otros dos tramos horizontales.
6. Repita los pasos 1 a 4 para los tres tramos verticales registrando las amplitudes en la fila Total.
7. Tenga en cuenta que, tanto para el campo Horizontal como para el Campo Total, la computadora calcula el valor promedio y la incertidumbre de los campos a partir de sus tres valores.

El ángulo de inmersión:

1. Haga clic en el triángulo negro junto al icono Ejecutar Selección en la barra de herramientas del gráfico y seleccione "Vertical 1".
2. Haga clic en el icono de Selección y arrastre los controles en el cuadro de Selección para resaltar los datos desde justo después de comenzar la ejecución hasta alrededor de 4000 (un ciclo completo más un poco). Haga clic en el icono Escalar para ajustar.
3. Haga clic en el triángulo negro junto al icono Ajuste de curva y seleccione Sinusoidal. Como antes, es posible que tengas que jugar con los controles del cuadro de selección para encajar.
4. Estime el ángulo en el que ocurrió el primer mínimo (el primer máximo si se encuentra en el hemisferio sur magnético). La mejor manera de hacer esto es elegir una línea horizontal (intensidad de campo magnético constante) y promediar los valores del ángulo donde la curva sinusoidal cruza la línea antes del mínimo con el ángulo donde cruza la línea después del mínimo. Esto es más preciso que intentar juzgar el mínimo, ya que es bastante plano en la parte inferior. Ingrese su valor en la línea 1 de la tabla Ángulo de inmersión. Repita para los otros dos tramos verticales, ingresando los valores en las líneas 2 y 3 de la tabla. Calcule el promedio de los tres valores e ingréselo en la línea 4.
5. Utilice los valores promedio de $B_{\text{Horizontal}}$ y el campo magnético total, B_{Total} , de la página anterior para calcular el ángulo de inclinación. Ingrese el valor en la línea 6 de la tabla Ángulo de inmersión.
6. ¿Coinciden los diferentes métodos para encontrar el ángulo de inclinación?

8. LEY DE FARADAY

I. INTRODUCCIÓN

El desarrollo de la electrotecnia, hasta alcanzar su estado actual, comenzó con Faraday y Henry quienes, independientemente y casi al mismo tiempo, descubrieron los fundamentos en que se basa la producción de f.e.m. inducidas y los métodos por los cuales la energía mecánica puede convertirse directamente en energía eléctrica. La ley de Faraday, es una de las más importantes del electromagnetismo; esta ley, relaciona la f.e.m. y los campos eléctricos y magnéticos variables con tiempo, que analizaremos en esta sesión.

II. OBJETIVOS

Mediante el desarrollo de esta experiencia es posible lograr lo siguiente:

- Determinar experimentalmente que la f.e.m. inducida en el circuito es numéricamente igual a la derivada respecto al tiempo del flujo que lo atraviesa.
- Determinar experimentalmente que la corriente es inducida en un circuito tendrá una dirección opuesta a la causa que la produce.
-

III. FUNDAMENTO TEÓRICO

Supongamos que tenemos una espira situada entre las piezas polares de un electroimán. El campo magnético varía con el tiempo. Verificaremos que el sentido de la corriente inducida está de acuerdo a la ley de Lenz y observaremos el comportamiento de la f.e.m. en función del tiempo.

III.1 Flujo magnético

Se denomina flujo al producto escalar del vector campo por el vector superficie. Para el caso de una espira de superficie S en presencia de un campo magnético B , tal como se muestra en la figura (1), el flujo estará dado por:

$$\phi_B = \vec{B} \cdot \vec{S} = BS \cos \theta \quad (1)$$

Donde: θ , es el ángulo formado por el vector superficie y el vector campo magnético.



Figura (1) Ángulo entre el vector campo y el vector superficie.

Si el campo no es constante o la superficie no es plana tal como se ve en la **Figura (2)**, se calcula el flujo a través de cada elemento $d\vec{S}$ de superficie, de modo que, el flujo a través de la superficie S, es:

$$\phi_B = \int_S \vec{B} \cdot d\vec{S} \quad (2)$$

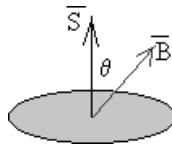

Figura (2) Flujo a través de un elemento de superficie.

III.2 Ley de Faraday

En 1831 Faraday observó que cuando en una bobina que tiene conectado un galvanómetro como se muestra en la figura (3), se introduce un imán, se produce una desviación en el galvanómetro lo que es equivalente a producirse una corriente en la bobina, pero este fenómeno sucede únicamente cuando el imán está en movimiento.

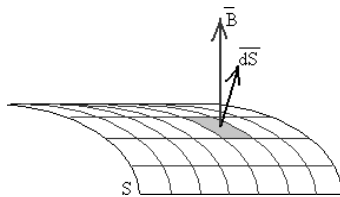

Figura (3) Bobina y galvanómetro frente a una barra magnética.

Faraday observó que entre más rápido sea el movimiento de acercar el imán a la bobina, mayor será la corriente registrada por el galvanómetro, esto ocurrirá si aumentamos el número de vueltas ó aumentamos la sección transversal. Si en lugar de tener un imán tenemos una bobina tal como se muestra en la figura (4), conectada a una f.e.m. que tiene un interruptor,

observamos que cuando cerramos el interruptor, el galvanómetro marca el paso de una corriente y esta va disminuyendo a medida que transcurre el tiempo hasta que prácticamente marca cero; ahora, si abrimos el interruptor observamos que el galvanómetro nuevamente registra una corriente, pero en sentido opuesto al anterior.

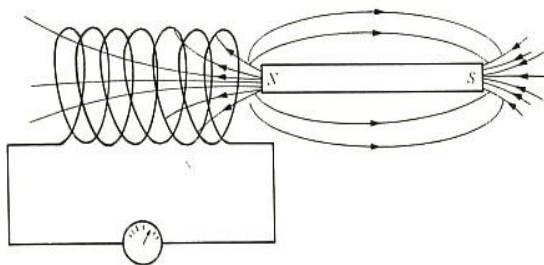

Figura (4) Bobinas enfrentadas.

De esto se puede concluir que se induce una f.e.m. en la bobina donde está conectado el galvanómetro y su magnitud va a depender de la variación del flujo magnético con respecto al tiempo, lo cual se expresa matemáticamente como:

Donde: ε , es la f.e.m. inducida.

ϕ_B , es el flujo magnético.

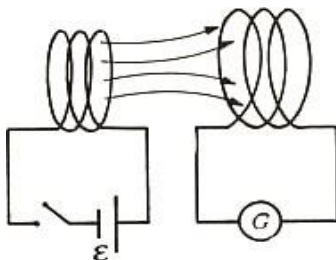
$$\varepsilon = - \frac{d\phi_B}{dt} \quad (3)$$

A esta ecuación se le conoce como “*Ley de Faraday*”. El significado del signo menos, está dado por, el sentido de la corriente inducida (*ley de Lenz*). Cuando tenemos una bobina con N vueltas, donde cada vuelta pasa por el mismo flujo, entonces tenemos que el flujo total es igual al flujo de una espira multiplicado por el número de espiras que también se conoce; la rapidez del cambio de flujo con respecto al tiempo tendrá relación directa con la magnitud de la f.e.m.

$$\varepsilon = -N \frac{d\phi_B}{dt} \quad (4)$$

Donde: N , es el número de espiras en la bobina de prueba.

III.3 Ley de Lenz

Esta ley dice que “*la corriente que es inducida en un circuito tendrá una dirección de tal forma que se oponga a la causa que la produce*”, esto es una consecuencia directa del principio de conservación de la energía; en la **Figura (4)** tenemos una bobina en la cual se introduce un imán hacia el centro de la bobina, empieza a generarse una f.e.m. inducida lo cual produce un campo magnético que se opone al campo B del imán, **Figura (4a)** y aumenta a medida que el imán se mueve hacia la espira. Cuando empezamos a retirar el imán como el cambio de flujo es menor a medida que se va alejando se induce una corriente que produce un campo magnético que se opone a la reducción de flujo magnético de aquí que el campo en el centro de la bobina tiene una dirección igual al campo del imán que se aleja ver **Figura (4b)**.



Figura (5) Campo magnético inducido está representado por líneas punteadas.

La ley de Lenz, se constituye en una regla útil para conocer el sentido de una f.e.m. inducida.

III.4 Campo magnético de una bobina en un punto de su eje

Considerando un hilo arrollado en forma de bobina formada por muchas espiras tomando un punto P sobre eje de la bobina a una distancia x de su centro. Haciendo uso la ley de Biot Savart para determinar el campo magnético y tenemos en cuenta que la corriente varía según: $i = i_0 \sin(2\pi ft)$, se encuentra la siguiente ecuación matemática.

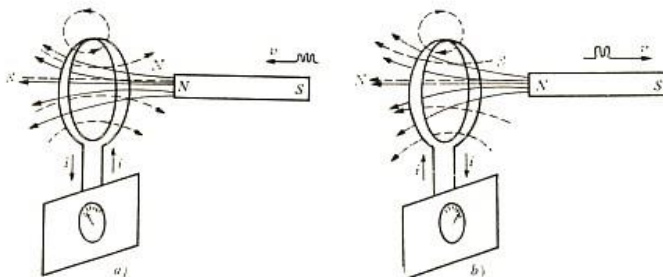
$$B = N \frac{\mu_0 a^2}{2(\sqrt{x^2 + a^2})^3} i_0 \sin(2\pi ft) = B_0 \sin(2\pi ft) \quad (5)$$

Donde: B_0 , es la amplitud del campo magnético generado por una bobina de N espiras medido a una distancia X de su centro, a es el radio de la bobina.

III.5 Cálculo de la f.e.m. en la bobina de prueba

Si tenemos un arreglo tal como el mostrado en la **Figura (4)**, dos bobinas enfrentadas con una de ellas conectada a una f.e.m. La f.e.m. inducida en la bobina conectada al galvanómetro, puede calcularse combinando las ecuaciones (1) y (4) considerando que el ángulo entre el vector campo magnético y el vector superficie es cero, es decir:

$$\varepsilon = -N \frac{d\phi_B}{dt} = -NS \frac{dB}{dt} \quad (6)$$

Esto es posible porque el área, superficial de la bobina de prueba es constante; ahora, si el campo magnético es el definido en la ecuación (5), efectuando la derivada correspondiente la ecuación (6) se transforma en:

$$\varepsilon = -NSB_0(2\pi f) \cos(2\pi ft) = -A_\varepsilon \cos(2\pi ft)$$

En esta ecuación A_ε es la amplitud de la f.e.m. inducida en la bobina de prueba.

IV. MATERIALES Y EQUIPOS

Nº	DESCRIPCION	CODIGO	CANTIDAD
1	Computadora personal		1
2	Interfase Universal 850 o Datalogger – Spark LXi2	UI-5000 PS-3600	1
3	Cables de conexión		2
4	Compases transparentes	SE-8681	2
5	Bobinas circulares 200 vueltas	EM-6711	2
6	Base de bobinas Helmholtz	EM-6715	1
7	Sensor de Voltaje	PS-3211	1
8	Sensor de Corriente	PS-3212	1
9	Calibrador vernier	SE-8710	1

V. PROCEDIMIENTO Y ACTIVIDADES

Procedimiento para Configuración de Equipos y Accesorios

- Verificar la conexión y encendido de la interface.
- Ingresar al programa Capstone.
- Activar el generador de señales 1 y, elija una onda seno de 60Hz y amplitud 8V.
- Mida y registre en la tabla (1), los datos de las bobinas empleadas.
 Numero de espiras = 200, radio interno = 9.8 cm., radio externo = 11.05 cm.
 Radio promedio = 10.5 cm.
- Conectar el “*sensor de voltaje*”
- Genere una gráfica Voltaje inducido vs. tiempo e intensidad vs. tiempo.

Tabla (1). Datos de las bobinas empleadas.

Radio interno (m)	Radio externo (m)	Radio promedio (m)	Longitud (m)	Área (m ²)	Numero de espiras (N)

Primera Actividad (Determinación de la amplitud f.e.m. inducida)

- Realice el montaje de las bobinas una distancia inicial de 2 cm., ver **Figura (6a)**.
- Orientar las bobinas perpendicularmente a la dirección de la componente horizontal del campo magnético terrestre; emplee, para esto un compás magnético (brújula).
- Ubicar la bobina de prueba (bobina 2) de modo que el flujo a través de ella sea máximo (dirección del campo de magnético de la bobina 1), ver **Figura (6b)**.
- Realizar la conexión del sensor de voltaje el generador de Señales y el Sensor de Corriente en las terminales, tal como se muestra en la **Figura (6)**.
- Encender el generador de Señales y pulsar el botón “*Registro*”, tomar lectura durante 10 seg. y detener la medición.

- f. De la gráfica corriente vs. tiempo calcule la amplitud promedio de la intensidad de corriente.
- g. Determine el promedio de la amplitud, frecuencia de la f.e.m. inducida en la bobina 2 y el área bajo la gráfica (flujo magnético experimental en el intervalo temporal indicado, es decir: $\phi_{B\text{-exp.}}$).
- h. Usando la ecuación (7) y los datos de la **Tabla (1)**, determine la amplitud del campo magnético que fluye a través de la bobina 2 ($B_{0\text{-exp.}}$).
- i. Empleando la ecuación (5), determine la amplitud teórica del campo magnético que fluye a través de la bobina 2 ($B_{0\text{-teo.}}$) y calcule el error porcentual correspondiente.
- j. Con los datos de la **Tabla (1)** y el valor de $B_{0\text{-teo.}}$ calcule el flujo magnético teórico total para el intervalo de tiempo indicado $\phi_{B\text{-teo.}}$; esto integrando la ecuación (7), luego calcule el error porcentual correspondiente.
- k. Anote sus datos en la **Tabla (2)**
- l. Incremente en 2 cm. La distancia de separación entre la bobina 1 y la bobina 2; luego, repita los pasos desde e) hasta j), detenga las mediciones una vez alcanzados 10 cm. de separación.



Figura (6). Disposición de equipos primera actividad.

Tabla (2), Calculo de Amplitud y frecuencia de la f.e.m. inducida

Nº	x (m)	A_{ε} (V)	f (Hz)	i_0 (A)	ϕ_{B-} exp (T-m ²)	ϕ_{B-} teo. (T-m ²)	Erro r (%)	B_0- exp (T)	B_0- teo (T)	Erro r (%)
1	0.02									
2	0.04									
3	0.06									
4	0.08									
5	0.10									

VI. CUESTIONARIO

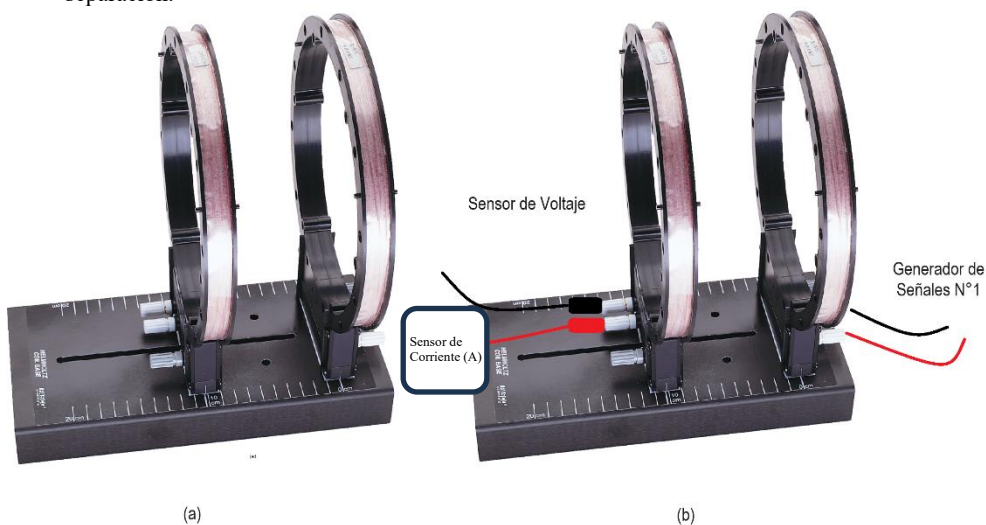
1. Elabore una gráfica amplitud de f.e.m. (A_{ε}) vs. amplitud de campo magnético (B_0), ¿es posible calcular el área de la bobina analizando la pendiente?, ¿por qué?
2. Realice una gráfica flujo magnético vs. tiempo y determine la amplitud para cada distancia según la **Tabla (2)**, luego elabore la gráfica amplitud de flujo vs. amplitud de campo magnético, ¿qué tipo de gráfica se genera?, ¿Por qué?
3. ¿Qué podemos determinar de la gráfica generada en la pregunta anterior?
4. En su opinión, ¿qué factores distorsionan los resultados obtenidos?
5. ¿En qué condiciones es aplicable la ley de Ampere, para determinar el campo magnético en el interior del solenoide?
6. ¿Qué representa la autoinductancia ó inductancia del circuito?, explique.
7. ¿Un campo eléctrico inducido, se puede obtener directamente a partir de una f.e.m.?
8. ¿La ley de Lenz, equivale a la primera ley de Kirchoff?
9. ¿Cómo funciona un generador de corriente alterna?, ¿es una aplicación de la ley de Faraday?
10. ¿Cuál es el principio de funcionamiento del Betatrón?

09. AUTO INDUCCIÓN Y CAPACIDAD

I. INTRODUCCIÓN

El concepto de inductancia tiene un papel similar al de la capacitancia en el campo eléctrico, tanto el condensador como el inductor (bobina) son elementos activos en un circuito almacenando energía, mientras que la resistencia la consideramos un elemento pasivo ya que disipa energía, y concluimos que en cualquier región del espacio donde existe campo magnético hay energía magnética.

II. OBJETIVOS

Mediante el desarrollo de esta experiencia es posible lograr lo siguiente:

- Determinar experimentalmente la inductancia para un solenoide, analizando el comportamiento de un circuito RL.
- Determinar experimentalmente la constante de tiempo para un circuito que contiene capacidad y resistencia (RC).
- Obtener experimentalmente la energía y densidad de energía para un solenoide conectado a una fuente.

III. FUNDAMENTO TEÓRICO

En sesiones anteriores se demostró que en un circuito fijo se induce una f.e.m. siempre que aumente o disminuya el flujo magnético ligado al mismo. En los casos anteriores se consideró que el origen del campo magnético era independiente del circuito en el cual se produce la f.e.m. inducida. Pero cuando circula una corriente por un circuito esta corriente crea un campo magnético ligado al circuito, que varía al variar la corriente. En consecuencia, en cualquier circuito que transporta una corriente variable se induce una f.e.m. a causa de la variación de su propio campo. Esta f.e.m. se denomina *fuerza electromotriz autoinducida*.

III.1 Autoinducción

En un circuito como el mostrado en la figura (1), existe una corriente que produce un campo magnético ligado al propio circuito y que varía cuando lo hace la intensidad. Por tanto, cualquier circuito en el que exista una corriente variable se producirá una f.e.m. inducida que denominaremos autoinducida.



Figura (1) Solenoide de N espiras, longitud d y sección S recorrido por una corriente i .

Se denomina *coeficiente de autoinducción* L al cociente entre el flujo propio ϕ y la intensidad i .

$$L = \frac{\phi}{i} = \frac{\mu_0 N^2 S}{d} \quad (1)$$

Del mismo modo que la capacidad, el coeficiente de autoinducción solamente depende de la geometría del circuito y de las propiedades magnéticas de la sustancia que se coloque en el interior del solenoide, las unidades de la inductancia son *volts-seg./ampere*, esta unidad se llama *Henry*. La autoinducción de un solenoide de dimensiones dadas es mucho mayor si tiene un núcleo de hierro en el interior

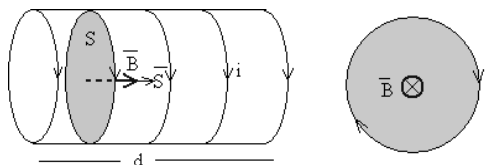
Cuando la intensidad de la corriente i cambia con el tiempo, se induce una corriente en el propio circuito que se opone a los cambios de flujo, es decir de intensidad.

$$\varepsilon = \frac{d\phi}{dt} = -L \frac{di}{dt} \quad (2)$$

La f.e.m. autoinducida ε siempre actúa en el sentido que se opone a la variación de corriente, eso explica el signo negativo en la ecuación (2).

III.2 Energía asociada a una autoinducción

Para producir la f.e.m. autoinducida, la corriente tiene que realizar un trabajo, que lo hace la fuente que produce la corriente. La f.e.m. inducida aparece en las terminales de la bobina, de acuerdo a la definición de potencia instantánea, es posible escribir:

$$\text{Potencia} = \frac{dW}{dt} = \varepsilon i \quad (3)$$

Sustituyendo la magnitud de la f.e.m. inducida en la ecuación (3) obtenemos:

$$\frac{dW}{dt} = iL \frac{di}{dt} \quad (4)$$

la energía total suministrada por la fuente a la bobina y por ende la energía magnética almacenada este dado por:

$$U_B = \frac{1}{2} Li^2 \quad (5)$$

III.3 Circuito que contiene capacidad y resistencia (RC)

Un circuito simple que contiene resistencias y condensadores, nos permitirán obtener corrientes variables en el tiempo tal como se muestra en la figura (2), un condensador y una resistencia están conectadas en serie a una fuente f.e.m. ε .



Figura (2) Circuito RC.

Cuando se cierra el circuito en el terminal **a** se cumple.

$$R \frac{dq}{dt} + \frac{q}{C} - \varepsilon = 0 \quad (6)$$

Para resolver la ecuación diferencial tomamos las condiciones del circuito $t = 0$, $q = 0$ y para un tiempo t .

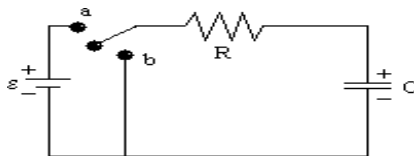
La solución correspondiente con la condición antes mencionada, es

$$q = \varepsilon C (1 - e^{-\frac{t}{RC}}) \quad (7)$$

El análisis de varios valores de t demuestra que para $t = 0$, la carga del condensador es cero, si el interruptor permanece conectado indefinidamente ($t \rightarrow \infty$), la carga almacenada tiende a εC , tal como se muestra en la siguiente figura.



Figura (3). Variación de carga respecto al tiempo (proceso de carga).

Si deseamos obtener la razón de flujo de carga por unidad de tiempo (corriente) que circula en el circuito, derivamos la ecuación (7) respecto al tiempo lo cual nos da:

$$i = \frac{dq}{dt} = \frac{\varepsilon}{R} e^{-\frac{t}{RC}} \quad (8)$$

De donde se observa que la máxima corriente se obtiene en el preciso momento en el cual el circuito RC se conecta a la f.e.m., ó sea para $t = 0$, $i = \varepsilon/R$. Si el interruptor permanece conectado un tiempo largo, es decir $t \rightarrow \infty$, entonces $i \rightarrow 0$, lo que puede verse gráficamente en la figura siguiente:

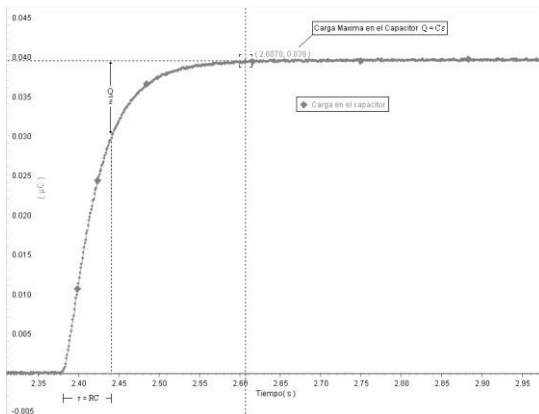

Figura (4) Variación de la corriente respecto al tiempo (proceso de carga).

El producto RC que se encuentra en el exponente de la ecuación (7) y (8) tiene unidades de tiempo y se conoce como “*constante de tiempo capacitiva*”, comúnmente representada por τ_c y determina el tiempo necesario para que la carga del condensador alcance el 63% de su valor final.

Si el interruptor pasa a la posición **b** luego de haber estado en **a** un tiempo $\tau \gg \tau_c$ entonces el condensador actuaría como una fuente y la corriente circularía en la dirección opuesta disminuyendo su magnitud, entonces:

$$\frac{q}{C} + iR = 0 \tag{9}$$

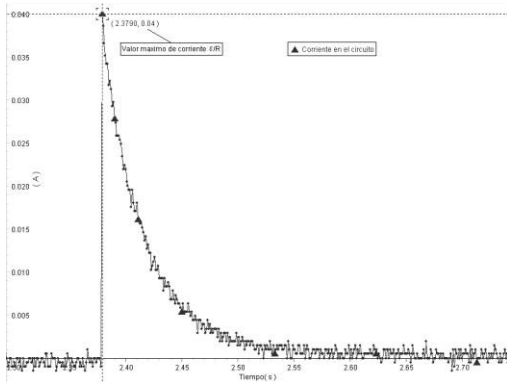
Reemplazando $i = dq/dt$, en la ecuación (9) y resolviendo esta ecuación de manera similar a la anterior para $t = 0$, $q = \epsilon C$.

$$q = \epsilon C e^{-\frac{t}{RC}} \tag{10}$$

Entonces para $t \rightarrow \infty$, $q \rightarrow 0$ y para $t = 0$ la carga es ϵC , tal como se muestra en la figura siguiente:



Figura (5). Variación de carga respecto al tiempo (proceso de descarga).

La corriente en el circuito se puede obtener al derivar la ecuación (9) con respecto al tiempo, esto es:

$$i = \frac{dq}{dt} = -\frac{\varepsilon}{R} e^{-\frac{t}{RC}} \quad (11)$$

De la ecuación (11) observamos que la máxima corriente la tenemos para $t = 0$ y es $-\varepsilon/R$ cuando $t \rightarrow \infty$ la corriente tiende a cero como se puede ver en la siguiente figura.

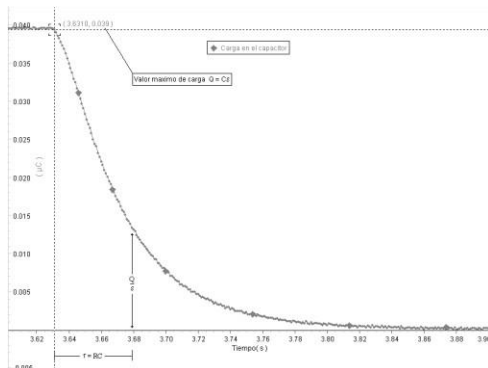

Figura (6). Variación de la corriente respecto al tiempo (proceso de descarga).

III.4 Circuito que contiene autoinducción y resistencia (RL)

Una resistencia inductiva por la cual circula una corriente que aumenta de intensidad, se convierte en un generador de f.e.m. cuyo sentido es opuesto al de la corriente. Como consecuencia de esta fuerza contraelectromotriz, la intensidad de la corriente en un circuito inductivo no alcanzara su valor final en el instante mismo de cerrar el circuito, sino que aumentara a un ritmo que depende de su autoinducción y resistencia. La figura (7) muestra un circuito RL simple.

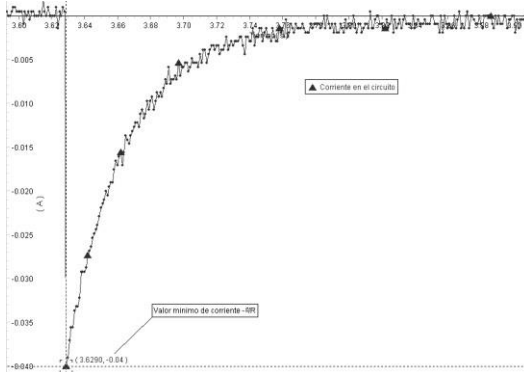

Figura (7) Circuito RL.

Cuando se conecta el interruptor en el punto a, la resistencia y la inductancia que están en serie, quedan conectados a la f.e.m. Al aplicar la segunda ley de Kirchoff y de acuerdo a la Ley de Faraday obtenemos la siguiente expresión:

$$\varepsilon - L \frac{di}{dt} - iR = 0 \quad (12)$$

Esta es una ecuación diferencial de primer orden, la cual podemos resolver tomando como condiciones del circuito que para $t = 0$, $i = 0$ y que para un tiempo t , se tiene.

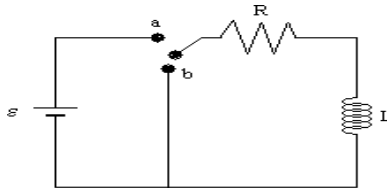
$$i = \frac{\varepsilon}{R} \left[1 - e^{-\frac{t}{L/R}} \right] \quad (13)$$

A la constante L/R se le conoce con el nombre de *constante de tiempo inductivo* y se representa por $\tau_L = L/R$ y su significado físico es que corresponde al tiempo necesario para que la corriente alcance 63% de su valor final. La figura (8) muestra el comportamiento de la corriente respecto al tiempo durante este proceso.



Figura (8) Variación de corriente respecto al tiempo, desde 0 hasta t .

A partir de la ecuación (13), derivando la corriente con respecto al tiempo obtenemos la f.e.m. ε_L inducida en el inductor, esto es:

$$\varepsilon_L = -L \frac{di}{dy} = -\varepsilon e^{-\frac{t}{\tau_L}} \quad (14)$$

La gráfica de la ecuación (14), muestra la variación de la f.e.m. inducida en el circuito RL.

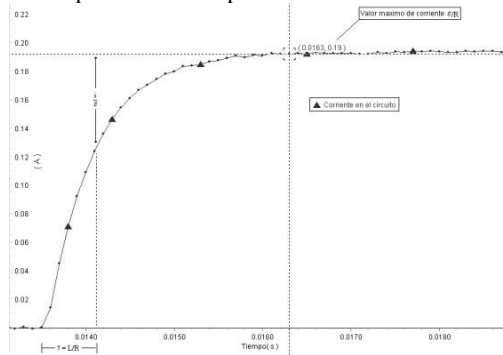

Figura (9). Variación de voltaje en el inductor respecto al tiempo, desde 0 hasta t .

Cuando el interruptor cambia de a hacia la posición b, el inductor actúa como fuente de voltaje hasta que se disipa en la resistencia, la energía que tenía almacenada; aplicando la segunda ley de Kirchoff a este circuito de descarga se obtiene la ecuación diferencial.

$$L \frac{di}{dt} + iR = 0 \tag{15}$$

Resolviendo la ecuación (15), tenemos:

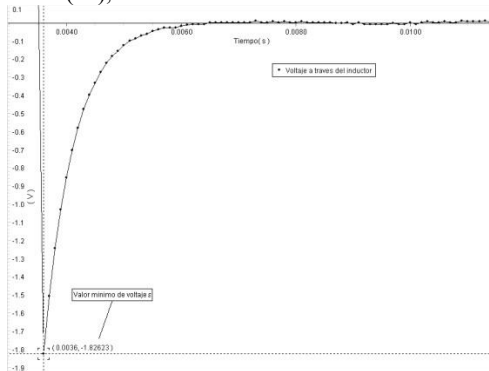
$$i = \frac{\varepsilon}{R} e^{-\frac{t}{\tau_L}} \tag{16}$$

La gráfica en este caso es la que se muestra en la **Figura (10)**.



Figura (10) Variación de la corriente respecto al tiempo en el proceso de descarga.

El voltaje en el circuito lo podemos obtener derivando la corriente con respecto al tiempo y empleando la expresión dada por la ley de Faraday, esto es:

$$\varepsilon_L = \varepsilon e^{-\frac{t}{\tau_L}} \tag{17}$$

La gráfica en este caso es la que se muestra en la **Figura (11)**.

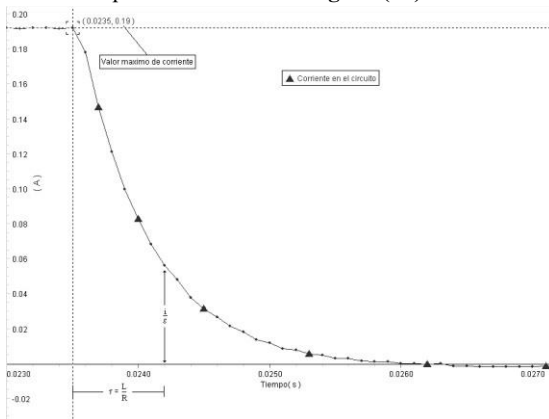

Figura (11) Variación del voltaje respecto al tiempo en el proceso de descarga.

IV. MATERIALES Y EQUIPOS

N°	DESCRIPCION	CODIGO	CANTIDAD
1	Computadora personal		1
2	Modular Circuitos	EM-3536	1
3	Sensor de Voltaje	UI-5100	1
4	Sensor de Corriente Inalámbrico Modular	CI-6503	1
5	Set de Cables bananos	CI-6555	1
6	Laboratorio electrónico AC/DC	EM-8656	1
7	Interfaz Universal 850 o Datalogger – Spark LXi2	UI-5000 PS-3600	1
8	Sensor de Carga Pasport	PS-2132	1
9	Multímetro digital		1
10	Laboratorio de Electrónica AC/DC	EM-8656	1

V. PROCEDIMIENTO Y ACTIVIDADES

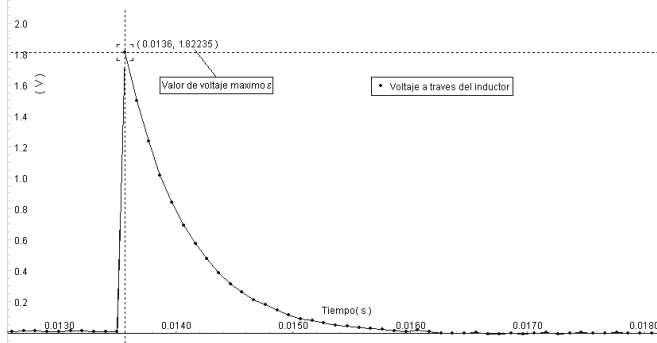
Procedimiento para Configuración de Equipos y Accesorios

- Verificar la conexión y encendido de la interface.
- Ingresar al programa Capstone.
- Activar el Generador de Señales 1 y Conectar el sensor de Voltaje a un Puerto Digital de la interfaz
- Genere una gráfica voltaje vs. tiempo, carga vs, tiempo y corriente vs. tiempo.
- Mida con ayuda del multímetro la resistencia del inductor.

Primera Actividad (Circuito RC)

1. Construya el circuito que se muestra en la Figura 2. La fuente de voltaje es el generador de señales en la interfaz universal 850. $C = 330 \mu\text{F}$ y $R = 100 \Omega$.



Figura 2: Diagrama del circuito RC



Figura 3: Primer plano del circuito RC

2. En la Configuración de hardware, haga clic en Salida en el 850 y seleccione el Sensor de voltaje de salida.
3. Conecte un sensor de voltaje al canal A en la interfaz 850. Conecte el sensor de voltaje a través del capacitor. Encienda el módulo actual y conéctelo al software.
4. Abra el generador de señales para conectar el sensor interno de voltaje-corriente de salida. Configure el generador de señal en una onda cuadrada positiva de 1 Hz con una amplitud de 4 V. Configure el generador de señal en Auto.
5. En PASCO Capstone, cree un gráfico de voltaje versus tiempo. Agregue una segunda área de trazado y seleccione Actual.

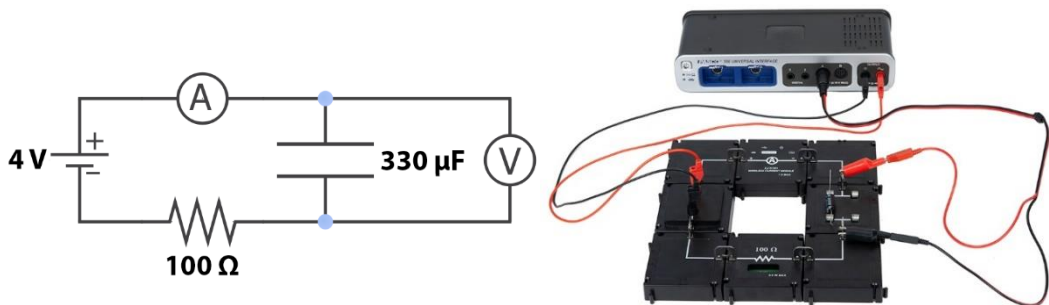
Procedimiento

1. Haga clic en grabar y al menos un ciclo completo, para que el condensador se cargue y descargue por completo. Luego deja de grabar.
2. Abra el Resumen de datos y cambie el nombre de la ejecución a "330 μF ".

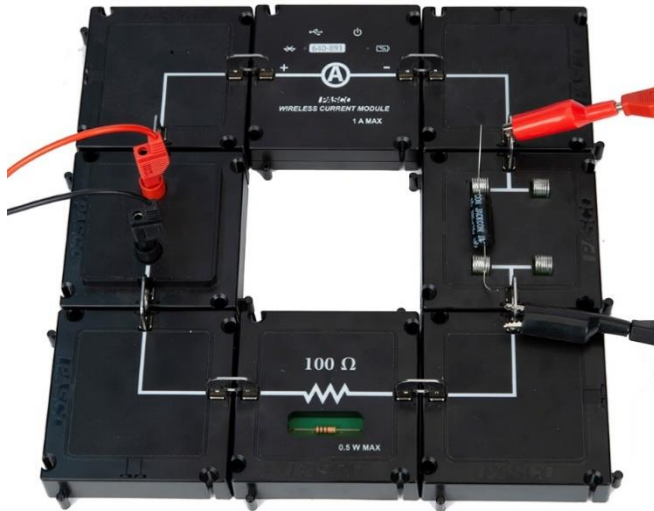
Análisis

1. Seleccione los voltajes para la ejecución de 330 μF en el gráfico.

- Usando la herramienta Coordenadas, mida el tiempo que tarda el voltaje en caer a la mitad de su máximo. Esta vez es la vida media. Puede que sea necesario reducir la distancia de ajuste a píxel a 1 en las propiedades de la herramienta Coordenadas (haga clic derecho en la herramienta para acceder a las propiedades).
- Mida el tiempo que tarda el voltaje en caer a un cuarto de su máximo. Se trata de dos vidas medias. Luego divida este tiempo por dos para encontrar la vida media.
- Mida el tiempo que tarda el voltaje en caer a un octavo de su máximo. Se trata de tres vidas medias. Luego divida este tiempo por tres para encontrar la vida media. Tome el promedio de los tres valores medidos de la vida media. Estime la precisión de la medición y exprese como {vida media \pm precisión}.
- Calcule la vida media teórica dada por la ecuación (12) y compárela con el valor medido usando una diferencia porcentual.

Linealizar los datos

- Crea un cálculo $x = \ln(V/V_0)$ y grafícalo versus el tiempo. También trace el voltaje a través del capacitor en la misma área de trazado. Esto le ayudará a identificar dónde se está descargando el condensador.
- En el gráfico, elija la ejecución de 330 μF . Seleccione la parte del gráfico $\ln(V/V_0)$ donde se descarga el capacitor y ajústelo a una línea recta.
- Usa la pendiente de la línea para encontrar la vida media. Para determinar cómo se relaciona la pendiente con la vida media, resuelva la ecuación (10) para $\ln(V/V_0)$.
- ¿Este valor concuerda con el valor encontrado en el análisis anterior?

aumentar el voltaje

Aumente la amplitud del voltaje a 8 V. Mantenga los mismos componentes del circuito. Repetir el procedimiento y análisis.

Aumentar la resistencia

- Cambie R a 1000 Ω colocando la resistencia suelta en un módulo de clip de resorte. Cambie la amplitud nuevamente a 4 V y cambie la frecuencia de onda cuadrada a 0,2 Hz.
- Registre al menos un ciclo completo.
- Cambie el nombre de la ejecución a "1000 ohmios".
- Repetir el análisis.

Disminuir la capacitancia

- Cambie C a 100 μF . Conserve la resistencia de 1000 Ω . Cambie la amplitud nuevamente a 4 V. Cambie la frecuencia de onda cuadrada a 0,5 Hz.

2.Registre al menos un ciclo completo.

5.Cambie el nombre de la ejecución a "100 μ F". Repetir el análisis.

Conclusiones

1.Resuma cómo cambiar el voltaje, la resistencia y la capacitancia cambia la vida media.

2.Incluir los valores encontrados para las vidas medias y las diferencias porcentuales. ¿El valor teórico se encuentra dentro del rango de precisión de sus mediciones? Explica qué causa las diferencias.

3.Suponga que el valor del condensador de 330 μ F es incorrecto. Resuelva la ecuación de vida media de la capacitancia para la primera y segunda ejecución. ¿Esto da el mismo valor para la capacitancia?

4.¿Sus respuestas a las preguntas previas al laboratorio coincidieron con los resultados?

5.Cuando el capacitor tiene su voltaje máximo, ¿la corriente está en su máximo o mínimo?¿El máximo actual está al principio o al final del decaimiento?

Segunda Actividad (Circuito RL)

- a. Realice el montaje tal como se muestra en la **Figura (13)** Con el Laboratorio AC/DC.



Figura (13) Disposición de equipos y accesorios en segunda actividad.

- b. Cierre el circuito con una resistencia de 10Ω , conectada en serie con el inductor fijo en la placa del laboratorio AC/DC; emplee para ello, los cables de conexión proporcionados.
- c. Conecte los terminales del Generador de Señales de la Interfaz en las entradas del laboratorio electrónico. (To Output)
- d. Conecte el sensor de voltaje a la interface y genere una gráfica voltaje-tiempo.
- e. Las terminales del sensor de voltaje deben conectarse en los extremos del inductor (Chanel A); estodebe hacerse respetando la polaridad de la fuente, a fin de obtener lecturas validas y no con el signo invertido.
- f. El selector de voltaje del Generador de Señales debe colocarse a 3.0V, indicando una onda cuadrada positiva de 50.0Hz, seleccione una frecuencia de muestreo de 10000Hz del Sensor de Voltaje.
- g. En la ventana de configuración establezca detención automática en 0.04 segundos.
- h. Genere la Señal en Automático, pulse el botón “Registro” para iniciar la toma de datos, el programa detendrá automáticamente el proceso de registro.
- i. Usando la *herramienta inteligente* determine $t_{1/2}$ para el proceso de carga; luego registre los valores pico de corriente y voltaje, en este último *debe efectuarse una corrección, restando una unidad durante el proceso de descarga.*
- j. Anote sus datos en la tabla (2).
- k. Repita el paso (h) cinco veces y calcule el promedio.
- l. Determine el error porcentual sobre el promedio de los valores pico de corriente y voltaje en el inductor en la carga; emplee los valores conocidos teóricamente.
- m. Determine el error absoluto y porcentual sobre el valor experimental de la constante de tiempo inductiva en la carga τ_L . Emplee para esto la siguiente ecuación:

$$\tau_{L \text{ exp}} = \frac{t_{1/2}}{\ln 2} \quad (20)$$

Donde: $t_{1/2}$, es el tiempo para que la corriente alcance la mitad de su valor máximo (carga).

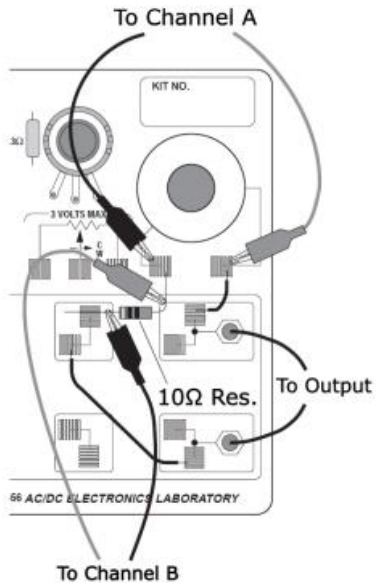
El valor teórico de τ_L , puede calcularse considerando el valor dado por el fabricante para la inductancia empleada (0.0082 H) y tomando en cuenta el valor resistivo de esta, la resistencia de la inductancia debe medirse con un multímetro. Dado que la resistencia y la inductancia están conectadas en serie sus valores resistivos pueden sumarse sin problema, luego:

$$\tau_{L \text{ teo}} = \frac{L}{R} \quad (21)$$

Tabla (2) Datos de corriente y voltaje vs. tiempo.

Medición	1	2	3	4	5
Corriente pico proceso de carga(A)					
Voltaje pico proceso de carga (V)					
$t_{1/2}$ (carga)					
Corriente pico Promedio (C)			Voltaje pico Promedio (V)		
τ_L (exp. carga)			τ_L (teo. carga)		
Error porcentual Corriente pico			Error porcentual Voltaje pico		
Error absoluto τ_L proceso de carga			Error porcentual τ_L proceso de carga		

VI. CUESTIONARIO

1. En el circuito RC, ¿La constante de tiempo capacitiva de descarga es mayor que la de carga?
2. ¿Es posible que la corriente inicial de carga sea mayor que la de descarga?
3. ¿Puede existir carga en las placas de un condensador, aunque no esté conectado a unabatería?
4. ¿Qué sucede con el campo eléctrico entre dos placas paralelas conductoras cargadas y aisladas entre sí, si se conectan por medio de un alambre de cobre delgado?
5. ¿Qué factores en su opinión afectaron los valores experimentales obtenidos en la primera y segunda actividad?
6. Tomando en cuenta los datos para la inductancia dados por el fabricante y los obtenidos de la geometría del solenoide, calcule el error absoluto y porcentual para la inductancia.
7. Usando la ecuación (5), determine la energía almacenada en forma de campo magnético al interior del solenoide durante el proceso de carga en la segunda actividad.
8. ¿Qué ocurre con la autoinducción en la bobina si se introduce un núcleo ferromagnético?, ¿Qué sucede con la permeabilidad magnética?
9. ¿Cómo podría calcularse la densidad de energía debida al campo magnético terrestre?
10. ¿Cuál es la función de un inductor en un circuito oscilador?

10. CIRCUITOS DE CORRIENTE ALTERNA

I. INTRODUCCIÓN

En sesiones previas se demostró que cuando un arreglo de conductores se coloca frente a un campo magnético variable, se produce en estos una f.e.m. que varía según lo hace el campo inductor. Bajo el mismo principio se diseñan los generadores de corriente alterna, con la variante de que es el agrupamiento de conductores el que se mueve y no el campo magnético, que en este caso es uniforme; en esta sesión, supondremos que la forma de la f.e.m. de un alternador es una sinusoidal perfecta y analizaremos el comportamiento de circuitos frente a esta f.e.m. que varía con el tiempo.

II. OBJETIVOS

Mediante el desarrollo de esta experiencia es posible lograr lo siguiente:

- Determinar experimentalmente la reactancia inductiva, capacitiva y la impedancia de un circuito RLC sometido a una f.e.m. alterna.
- Obtener experimentalmente los valores eficaces para la intensidad y f.e.m. en un circuito RLC sometido a una diferencia de potencial alterna.
- Determinar la frecuencia de resonancia del circuito RLC.

III. FUNDAMENTO TEÓRICO

Iniciamos esta sesión asumiendo que existe de antemano un dispositivo capaz de proporcionarnos una f.e.m. alterna al cual denominaremos alternador.

III.1 Alternador

Este dispositivo es el prototipo de los generadores industriales de corriente alterna, en la figura (1), se muestran las estructuras del inductor y del inducido. Alrededor de la circunferencia interna del estator hay cierto número de polos. Como cada conductor situado sobre la superficie del inducido o rotor corta el campo magnético, se produce en él una f.e.m. inducida en cierto sentido cuando el conductor pasa frente a un polo norte, y en sentido opuesto cuando pasa frente a un polo sur. La f.e.m. inducida es por lo tanto alterna, y el número de ciclos completos en cada vuelta es igual al número de pares de polos.



Figura (1) Alternador tetrapolar.

La forma de la f.e.m. es una sinusoidal perfecta dada por:

$$v = V_m \text{sen}(2\pi ft) \quad (1)$$

Siendo V la diferencia de potencial instantánea; V_m la diferencia de potencial máxima, y f , la frecuencia, igual al número de revoluciones por segundo del rotor multiplicado por el número de pares de polos, en la mayoría de los alternadores $f = 60$ ciclos/seg.

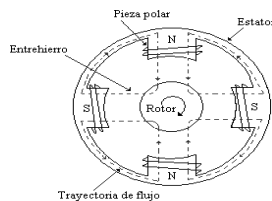
El producto $2\pi f$ se denomina frecuencia angular y se representa por ω . Para un alternador bipolar sencillo, ω es igual a la velocidad angular real del rotor en radianes/seg.

III.2 Circuito RLC sometido a corriente alterna

Sea un circuito constituido por una resistencia, una autoinducción y un condensador, conectados en serie entre los bornes de un alternador, como se muestra en la **Figura (2)**.



Figura (2) Circuito RLC.

La diferencia de potencial instantánea entre a y b es igual a la suma de las diferencias de potencial instantáneas entre los bornes de R, L y C esto es:

$$V_{ab} = V_m \text{sen}(\omega t) = Ri + L \frac{di}{dt} + \frac{q}{c} \quad (2)$$

Derivando esta ecuación respecto a t, y sustituyendo dq/dt por i se obtiene:

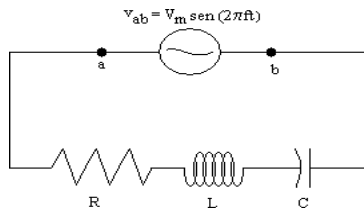
$$\omega V_m \cos(\omega t) = R \frac{di}{dt} + L \frac{d^2i}{dt^2} + \frac{i}{C} \quad (3)$$

Su solución se compone de la suma de una intensidad estacionaria y de una intensidad transitoria. La corriente transitoria se amortigua exponencialmente, como la corriente de carga de un condensador, y, aunque en la práctica las intensidades y las diferencias de potencial transitorias pueden presentar interés, consideraremos únicamente la solución correspondiente al estado estacionario.

$$i = \frac{V_m}{\sqrt{R^2 + \left(\omega L - \frac{1}{\omega C}\right)^2}} \text{sen}(\omega t - \phi) = \frac{V_m}{Z} \text{sen}(\omega t - \phi) = I_m \text{sen}(\omega t - \phi) \quad (4)$$

$$\phi = \arctan \frac{\omega L - \frac{1}{\omega C}}{R} \quad (5)$$

donde Z es la impedancia del circuito.

Las reactancias inductivas (X_L) y la capacitiva (X_C) se escribe según:

$$X_L = \omega L \quad (6)$$

$$X_C = \frac{1}{\omega C} \quad (7)$$

la corriente alcanzará su valor máximo cuando el circuito sea llevado a una frecuencia que denominaremos de resonancia, está dado por:

$$\omega_{\text{res}} = \frac{1}{\sqrt{LC}} \quad (8)$$

Para esta frecuencia los valores de reactancia tanto capacitiva como inductiva se igualan, es decir: $X_L = X_C$, siendo además que la impedancia Z es numéricamente igual a R , esto quiere decir que alcanza su valor más bajo.

III.2.1 Valores eficaces

Los valores instantáneos de una intensidad, f.e.m. ó diferencias de potencial alternas, varían de un modo continuo desde un valor máximo en un sentido, pasando por cero, hasta un máximo en sentido opuesto, y así sucesivamente. El valor eficaz de una intensidad de corriente variable es 0.707 veces su valor máximo y se interpreta como el valor de la corriente constante que desarrollase la misma cantidad de calor en el mismo tiempo y en la misma resistencia. Asimismo, el valor eficaz de una diferencia de potencial que varíe sinusoidalmente es 0.707 veces su valor máximo, es decir:

$$I_e = \frac{I_m}{\sqrt{2}} \quad \text{y} \quad V_e = \frac{V_m}{\sqrt{2}} \quad (9)$$

IV. MATERIALES Y EQUIPOS

N°	DESCRIPCION	CODIGO	CANTIDAD
1	Computadora personal		1
2	Interfase Universal 850 o Datalogger – Spark LXi2	UI-5000 PS-3600	1
3	Cables de Conexión Bananos		4
4	Sensor de voltaje	UI-5100	1
5	Modular Circuitos	EM-3536	1
6	Condensador 100 μ F		1
7	Resistencia 10 Ω		1

V. PROCEDIMIENTO Y ACTIVIDADES

Procedimiento para Configuración de Equipos y Accesorios

- Verificar la conexión y encendido de la interface.
- Ingresar al programa Capstone.
- Activar el “*Generador de Señales*”, elija una onda senoide de 20Hz y amplitud 3.0V,
- Conectar el Sensor de Voltaje al puerto digital de la Interfaz, Seleccionar una frecuencia de muestreo de 5000 Hz
- Establezca detención automática a los 2.0 segundos.
- Genere una gráfica de osciloscopio tanto para el voltaje y corriente de salida del amplificador como para el medido por el sensor de voltaje.

Primera Actividad (Determinación de la frecuencia de resonancia)

- Conecte los terminales del amplificador en las entradas del laboratorio electrónico AC/DC.
- Cierre el circuito con una resistencia de 10 Ω , el inductor fijo en el circuito y un capacitor de 100 μ F conectadas en serie (debe respetarse la polaridad del capacitorelectrolítico), emplee para esta operación los cables de conexión proporcionados.
- Conecte los terminales del sensor de voltaje en los extremos de la resistencia del circuito.
- Verifique la configuración de equipos según se muestra en la **Figura (3)**.
- Encender el Generador de Señales y pulsar el botón “*Registro*”, el registro de datos se detendrá automáticamente.
- Con ayuda de la *herramienta inteligente* determine los valores máximos de voltaje de salida y a través del resistor; determine también el valor máximo de corriente.
- Transfiera los datos del osciloscopio y genere la gráfica voltaje de salida vs. voltaje del resistor.
- Anote sus datos en la **Tabla (1)**.
- Incremente la frecuencia en 20Hz y repita los pasos desde (e) hasta (h) hasta alcanzar los 200Hz.
- Usando la información recogida determine el valor experimental de la frecuencia angular de resonancia y compárelo con el logrado usando la ecuación (8); luego calcule el error

absoluto y porcentual; considere $L = 0.0082H$.

- k. Calcule el valor eficaz para el voltaje y la corriente a la frecuencia de resonancia y calcule el error porcentual correspondiente.



Figura (3) Disposición de equipos y accesorios primera actividad.

Tabla (1) Datos de voltaje y corriente en circuito RLC.

Frecuencia	Voltaje max.	Voltaje max.	Corriente
20			
40			
80			
100			
120			
140			
160			
180			
200			

Frecuencia		Frecuencia	
Error		Error Porcentual	
Valor eficaz		Error Porcentual	
Valor eficaz		Error Porcentual	

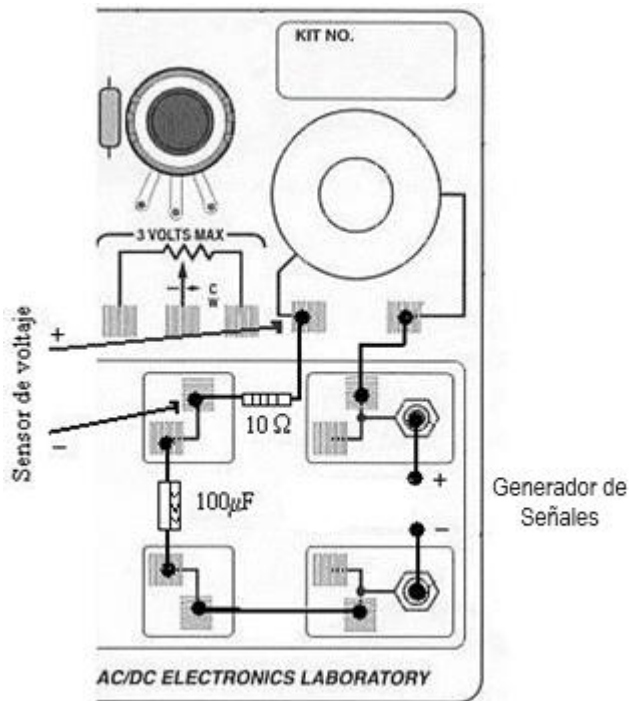
VI. CUESTIONARIO

1. ¿Qué factores determinan las discrepancias entre los valores teóricos y experimentales?
2. ¿Cuál es el valor de la impedancia y la reactancia a la frecuencia de 40Hz?
3. ¿Cuál es el ángulo de fase entre el voltaje y la corriente para la frecuencia de 180Hz?, ¿Por qué?
4. ¿A qué se debe que la impedancia de un circuito en serie RLC dependa de la frecuencia?
5. ¿Qué ocurrirá si se conecta el circuito a un generador de voltaje constante en los bornes, pero de frecuencia variable?
6. ¿Cuál es el significado físico de la elipse dibujada en la gráfica voltaje de salida vs. voltaje en el resistor de la primera actividad, a una frecuencia de 40Hz?
7. ¿Cuál es el significado físico de la recta dibujada en la gráfica voltaje de salida vs. voltaje en el resistor de la primera actividad, a una frecuencia de 180Hz?
8. Realice una superposición de todas las gráficas voltaje de salida vs. voltaje en el resistor obtenidas en la primera actividad, ¿Cuál es el significado físico del cambio en la dirección y excentricidad de las elipses dibujadas?
9. ¿Puede usted demostrar con sus resultados experimentales que la diferencia de potencial entre los extremos de la autoinducción esta avanzada 90° respecto a la intensidad?
10. ¿Qué es el efecto skin?

11. REFLEXIÓN Y REFRACCIÓN

I. INTRODUCCIÓN

El trabajo de J. C. Maxwell y desarrollos posteriores de fines del siglo XIX hicieron evidente que la luz tiene naturaleza electromagnética. El concepto moderno describe el transporte de energía en términos de partículas elementales sin masa conocidas como fotones; sin embargo, esto no es siempre de interés práctico en óptica, dado que es imposible distinguir entre cuantos individuales. En esta sesión consideraremos ciertos fenómenos relacionados con la propagación de la luz y su interacción con medios materiales, al progresar a través de varias sustancias, cruzando interfaces y siendo reflejadas y refractadas por el camino.

II. OBJETIVOS

Mediante el desarrollo de esta experiencia es posible lograr lo siguiente:

- Verificar experimentalmente las leyes de reflexión y refracción.
- Determinar el índice de refracción para el acrílico.
- Observar el comportamiento de los rayos de luz cuando pasan de un medio a otro.
- Determinar experimentalmente el ángulo crítico en la reflexión total.

III. FUNDAMENTO TEÓRICO

III.1 ley de reflexión y refracción

Cuando un rayo de luz pasa de un medio a otro y su velocidad de propagación es distinta en estos dos medios, se produce un cambio en la dirección de propagación del rayo de luz: a este cambio de dirección se le llama refracción y puede darse en los tres casos de la figura siguiente. Notar que en el único caso en el que, aun habiendo cambio de medio y de velocidad de propagación de la luz, no se produce refracción es cuando la luz incide en perpendicular (o normalmente) sobre la superficie de separación de los dos medios.



Figura 1 Reflexión y refracción

En cambio, al hablar de la velocidad de propagación de la luz en un medio se puede equivalentemente hablar del índice de refracción n de un medio, que se define como.

$$n = \frac{\text{velocidad } c \text{ de la luz en el vacío}}{\text{velocidad } v \text{ de la luz en el medio}}, \quad (1)$$

y así la ley que describe la refracción viene dada por:

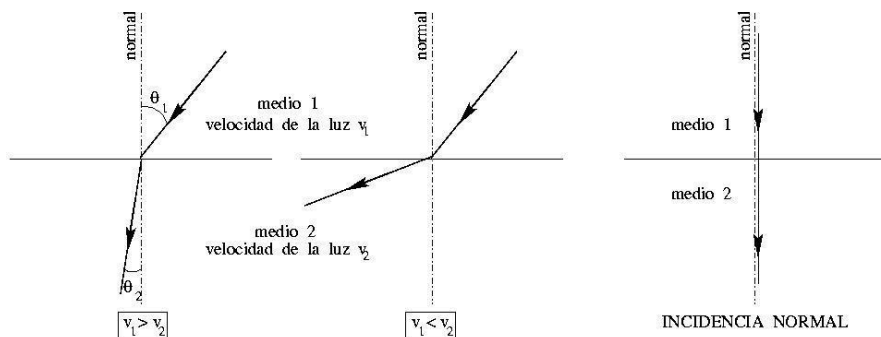
$$n_1 \sin \theta_1 = n_2 \sin \theta_2 \quad (2)$$

siendo θ_1 y θ_2 respectivamente el ángulo que forma el rayo incidente y el rayo refractado con la normal o perpendicular a la superficie de separación entre los dos medios. A la ecuación (2) se le llama ley de Snell y su comprobación experimental es uno de los objetivos de esta práctica. A mayor índice de refracción, más refringente es el medio, es decir, más desvía la dirección de propagación de la luz con respecto a la dirección del rayo incidente.

III.2. Reflexión Total

La **Figura (2)** muestra ciertos números de rayos que parten de un manantial puntual **P** en un medio de índice n e inciden sobre la superficie de un segundo medio de índice n' , siendo $n > n'$. Según la ley de Snell,

$$\sin \phi' = \frac{n}{n'} \sin \phi \quad (3)$$

Puesto que $\frac{n}{n'}$ es mayor que uno, $\sin \phi'$ es mayor que $\sin \phi$, e igual, evidentemente, a la

unidad (es decir, $\phi' = 90^\circ$) para cierto ángulo ϕ menor que 90° . Esto queda ilustrado en la figura para el rayo 3, el cual emerge rasante a la superficie formando un ángulo de refracción de 90° . El ángulo de incidencia para el cual el rayo refractado emerge tangente a la superficie se denomina ángulo límite y se representa en la figura por ϕ_c .



Figura (2) Ángulo crítico y reflexión total.

Si el ángulo de incidencia fuese mayor que el ángulo límite, el seno del ángulo de refracción calculado por la ley de Snell sería mayor que la unidad. Esto se interpreta diciendo que los rayos que inciden con un ángulo superior al límite no pasan al otro medio, sino que son reflejados totalmente en la superficie de separación. La reflexión total solo puede tener lugar cuando un rayo incide sobre la superficie de un medio cuyo índice es menor que el medio en el cual se está propagando.

El ángulo límite para dos sustancias se obtiene haciendo en la ley de Snell, $\phi' = 90^\circ$, ó sea, $\text{sen}\phi' = 1$. Tenemos entonces:

$$\text{sen}\phi_c = \frac{n'}{n} \quad (4)$$

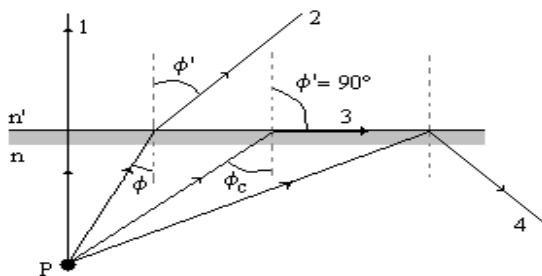
El ángulo límite de la superficie de separación aire-vidrio, tomando como valor típico para el índice de refracción del vidrio 1.5, es:

$$\text{sen}\phi_c = \frac{1}{1.5} = 0.67 \Rightarrow \phi_c = 42^\circ \quad (5)$$

IV. MATERIALES Y EQUIPOS

N°	DESCRIPCION	CODIGO	CANTIDAD
1	Computadora personal o Datalogger – Spark LXi2	PS-3600	1
2	Set de demostración de rayos ópticos	SE-8505	1
3	Láser ray box	SE-8506	1
4	Papel milimetrado		2
5	Plantilla angular en grados sexagesimales		1
6	Calibrador vernier	SE-8710	1

Nota: LA RADIACIÓN LÁSER ES PELIGROSA PARA LA VISTA. NO MIRAR DIRECTAMENTE AL RAYO LÁSER

V. PROCEDIMIENTO Y ACTIVIDADES

Procedimiento para Configuración de Equipos y Accesorios

- a. Conectar la caja de rayos láser (SE-8506) a la fuente de alimentación de 9V.
- b. Verificar la conexión de la fuente de 9V a la red domestica de 220V.
- c. Comprobar el estado de los siguientes accesorios:
 - Espejos cóncavo, convexo y plano
 - Lente plano cóncavo, plano y plano convexo
 - Placas plano paralelas
 - Rejilla para caja de rayos láser.
 - Plantilla graduada en grados sexagesimales

Primera Actividad (Reflexión en espejos planos, cóncavos y convexos)

- a. Sitúe el espejo plano a 20 cm., de la caja de rayos láser, de manera que el centro del espejo y de la caja coincidan, ver **Figura (3a)**.
- b. Ambos la caja de rayos y el espejo deben estar sobre la plantilla graduada al mismo nivel.
- c. Posicione la rejilla tal como se muestra en la **Figura (3a)**, esto para permitir el paso de solo un rayo.
- d. Asegúrese de retirar los ojos de la línea del rayo láser y encienda la caja moviendo el interruptor ubicado en la parte trasera.
- e. Determine el ángulo de incidencia y reflexión.
- f. Rote el espejo 20 grados alrededor de su eje central y en sentido antihorario, luego repita el paso (e), realice esta operación hasta completar 80 grados de rotación.
- g. Anote sus datos en la **Tabla (1)**.

- h. Reemplace el espejo plano por el espejo cóncavo
- i. Sitúe el espejo cóncavo a 20cm., de la caja de rayos láser, de manera que el centro del espejo y de la caja coincidan, ver **Figura (3b)**.
- j. Ambos la caja de rayos y el espejo deben estar sobre la hoja de papel milimetrado al mismo nivel; luego, retire la rejilla de bloqueo.
- k. Asegúrese de retirar los ojos de la línea del rayo láser y encienda la caja moviendo el interruptor ubicado en la parte trasera.
- l. Marque el punto de intersección de los rayos reflejados y determine la distancia al espejo esta distancia es f (distancia focal); luego emplee la siguiente formula:

$$r = 2f \quad (6)$$

- m. Usando la fórmula anterior calcule r (radio de curvatura del espejo), y anote su resultado en la **Tabla (1)**.
- n. Verifique que para cada rayo reflejado se cumple que el ángulo de incidencia es igual al ángulo de reflexión.
- o. Reemplace el espejo plano por el espejo convexo
- p. Sitúe el espejo convexo a 20cm., de la caja de rayos láser, de manera que el centro del espejo y de la caja coincidan, ver **Figura (3c)**.
- q. Ambos la caja de rayos y el espejo deben estar sobre la hoja de papel milimetrado al mismo nivel.
- r. Asegúrese de retirar los ojos de la línea del rayo láser y encienda la caja moviendo el interruptor ubicado en la parte trasera.
- s. Proyecte hacia atrás las direcciones seguidas por los rayos reflejados; luego, marque el punto de intersección y determine la distancia focal.
- t. emplee la ecuación (6) y calcule el radio de curvatura del espejo.
- u. Verifique que para cada rayo reflejado se cumple que el ángulo de incidencia es igual al ángulo de reflexión.
- v. Anote su resultado en la **Tabla (1)**.

Tabla (1) Datos registrados de ángulos de incidencia, reflexión y radio de curvatura

Primera Actividad				
Espejos planos	1	2	3	4
Angulo de incidencia				
Angulo de Reflexión				
Espejo Cóncavo	Distancia Focal (cm.)		Radio de Curvatura (cm.)	
Espejo Convexo	Distancia Focal (cm.)		Radio de Curvatura (cm.)	



Figura (3) Configuración de equipos y accesorios primera actividad.

Segunda Actividad (Refracción aire-Acrílico, Acrílico-aire)

- a. Sitúe el bloque semicircular de acrílico a 5 cm., de la caja de rayos láser.
- b. Ambos la caja de rayos y el bloque deben estar sobre la plantilla graduada al mismo nivel.
- c. Posicione la rejilla tal como se muestra en la **Figura (4a)**, esto para permitir el paso de solo un rayo.
- d. Asegúrese de retirar los ojos de la línea del rayo láser y encienda la caja moviendo el interruptor ubicado en la parte trasera.
- e. Rote la caja de rayos 30 grados alrededor de su eje central y en sentido antihorario; luego, determine el ángulo de incidencia, reflexión y transmisión.
- f. Usando la ecuación (2), calcule el índice de refracción del material que compone el bloque transparente, recuerde que el índice de refracción del aire es muy aproximadamente igual a la unidad.
- g. Repita el proceso variando el ángulo de incidencia en 5 grados hasta completar 45 grados.
- h.** Anote sus datos en la **Tabla (2)**.
- i. Repita los pasos desde (a) hasta (h) pero esta vez el rayo debe incidir al bloque desde la parte anterior, tal como se muestra en la **Figura (4b)**.
- j. Una vez calculado el índice de refracción para cada medida angular propuesta, calcule el promedio y el error porcentual correspondiente.

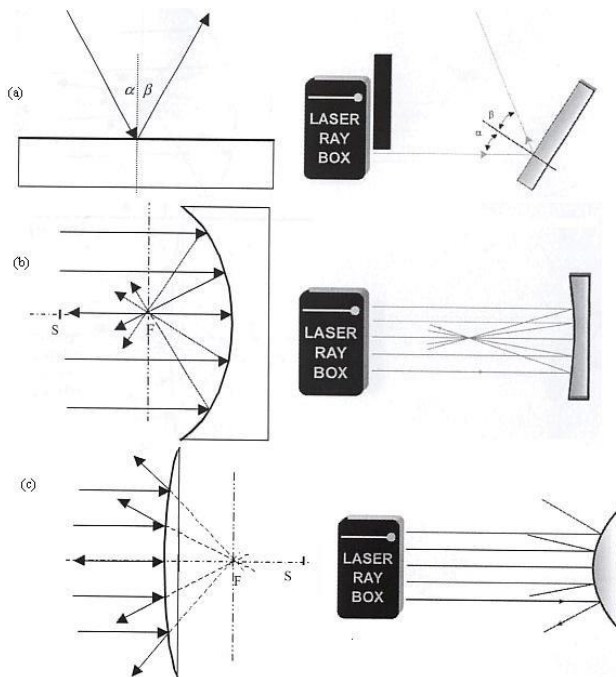

Figura (4) Configuración de equipos y accesorios segunda actividad.

Tabla (2) Datos registrados de ángulos e índice de refracción.

SEGUNDA ACTIVIDAD					
Aire-Acrílico	1	2	3	4	
Angulo de incidencia					
Angulo de Reflexión					
Angulo de Transmisión					
Acrílico-Aire	1	2	3	4	
Angulo de incidencia					
Angulo de Reflexión					
Angulo de Transmisión					
Índice de Refracción Experimental (prom.)		Índice de Refracción Teórico	1.5	Error Porcentual	

Tercera Actividad (Angulo crítico y reflexión total)

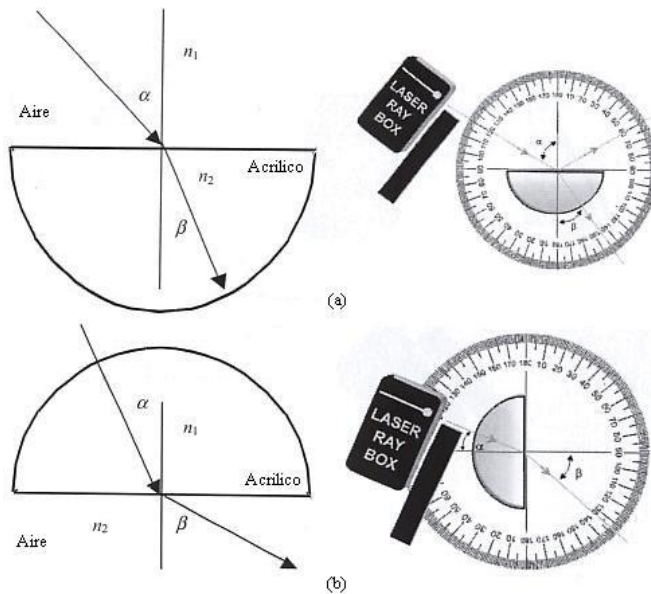
- Sitúe el bloque semicircular sobre la platilla graduada en grados sexagesimales.
- Con la rejilla colocada en la caja de rayos láser, haga incidir el haz en un ángulo inicial de 40 grados respecto a la horizontal apuntando hacia el origen de coordenadas, tal como se muestra en la **Figura (5a)**.
- Varié el ángulo de incidencia hasta que el haz de salida forme 90° respecto a la horizontal, tal como se muestra en la **Figura (5b)**.
- Anote el valor angular para el cual se produce este efecto, y anótelolo como el ángulo crítico ϕ_c para el material empleado.
- Compare este valor con el propuesto teóricamente en la ecuación (5); luego, calcule el error absoluto y porcentual.
- Anote sus datos en la **Tabla (3)**.
- Retire el bloque semicircular y coloque en su lugar el material de fibra óptica.
- Con la rejilla colocada en la caja de rayos láser, haga incidir el haz en un ángulo inicial igual al ángulo crítico hallado, tal como se muestra en la **Figura (5c)**.
- Verifique el ángulo de reflexión al interior del bloque, para el que se produce una reflexión total, tal como se muestra en la **Figura (5d)**
- Calcule el seno del ángulo de entrada de la luz en la fibra, este corresponderá al *parámetro de apertura numérica* para la fibra empleada.



Figura (5) Configuración de equipos y accesorios tercera actividad.

Tabla (3) Datos registrados de ángulos de incidencia, reflexión y radio de curvatura

Tercera Actividad					
	1	2	3	4	5
Angulo de incidencia	40	41	42	43	44
Angulo de reflexión al interior del bloque					
Angulo crítico ϕ_c		Error Absoluto		Error Porcentual	
Angulo de entrada del haz en la fibra		Angulo de reflexión total		Apertura numérica	

VI. CUESTIONARIO

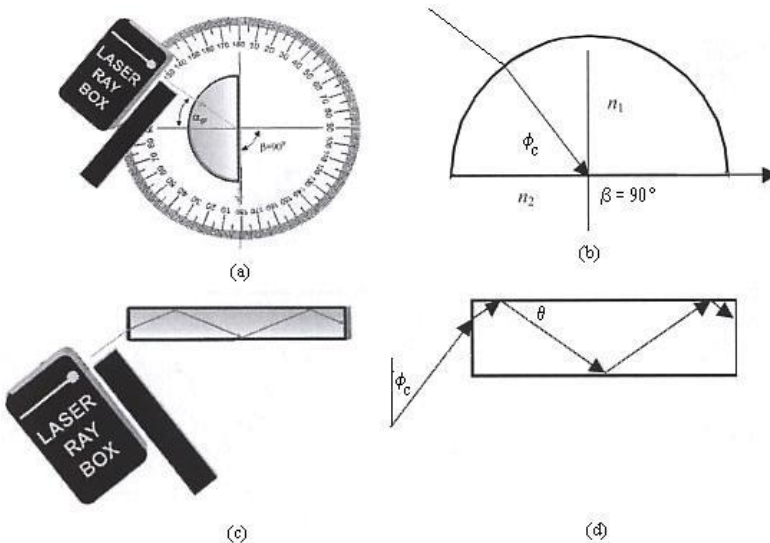
1. Del análisis de la **Tabla (1)**, ¿Qué relación encuentra entre los ángulos de incidencia y reflexión?
2. ¿Qué puede afirmar respecto a la posición del rayo incidente, el reflejado y la normal?
3. ¿Cree usted que la reflexión de la luz se puede explicar, concibiendo la luz como de naturaleza corpuscular?
4. ¿Qué principio se podría establecer en el juego de billar, cuando las bolas chocan contra las bandas de la mesa sin efecto?
5. De los datos obtenidos de la **Tabla (2)**, ¿Qué puede afirmar acerca de la difracción de los rayos incidente y refractado cuando la luz pasa del aire al acrílico incidiendo con un ángulo de 0° ?
6. De los datos obtenidos en la **Tabla (2)** ¿Qué puede afirmar acerca de los ángulos de incidencia y refracción?, ¿Existe alguna diferencia entre sus valores?, ¿Es constante esta diferencia?
7. Construya una gráfica de los valores de θ_i en función de θ_r , ¿Qué observa?
8. Construya una gráfica de los valores de $\sin \theta_i$ en función de $\sin \theta_r$, ¿Qué observa?
9. A partir de la gráfica determine el valor experimental del índice de refracción del material empleado.
10. Usando el valor experimental para el índice de refracción del material, y la ecuación (1), calcule el valor de la velocidad de propagación de la luz láser en el acrílico, ¿Cuál es el porcentaje respecto a la velocidad de la luz?
11. ¿Por qué un prisma de porro es tan utilizado en instrumentos ópticos?
12. ¿Qué factores en su opinión afectaron los valores registrados en la **Tabla (3)**?
13. ¿El radio de una fibra óptica debe ser considerado en función del índice de refracción del material que la compone?, ¿Por qué?
14. ¿De qué manera se transmite información a través de una fibra óptica?

12. LENTES

I. INTRODUCCIÓN

Sin duda el sistema óptico más usado es la lente y eso debido al hecho de que vemos el mundo a través de un par de ellas. Las lentes se remontan hasta los vidrios quemadores de la antigüedad y en efecto, ¿Quién puede decir cuando el primer hombre miró a través de la lente líquida formada por una gota de agua?; esta sesión, tratará de la manipulación controlada de los frentes de onda (o rayos) por medio de la interposición de cuerpos refractores, despreciando cualquier efecto de difracción.

II. OBJETIVOS

Mediante el desarrollo de esta experiencia es posible lograr lo siguiente:

- Verificar experimentalmente la ecuación de las lentes delgadas.
- Estudiar la formación de imágenes finitas y determinar el aumento de la lente.
- Localizar experimentalmente los puntos y planos focales para lentes bicóncavas y biconvexas.
- Demostrar el funcionamiento de instrumentos ópticos simples.

III. FUNDAMENTO TEÓRICO

III.1 Refracción en superficies esféricas

La **Figura (1)** muestra una onda que parte de la fuente puntual S y que llega a una interface esférica de radio R centrada en C . El rayo SA será refractado en la interface hacia la normal local ($n_2 > n_1$), de modo que las ondas se mueven más lentamente en el segundo medio, solo los rayos paraxiales convergen en un punto.



Figura (1) Refracción en una superficie esférica.

Aplicando la ley de Snell de la refracción puede deducirse una ecuación que relaciona la distancia imagen a la distancia objeto, al radio de curvatura y los índices de refracción, si se utilizan las aproximaciones de los ángulos pequeños, se encuentra la siguiente ecuación.

$$\frac{n_1}{s_0} + \frac{n_2}{s_i} = \frac{n_2 - n_1}{R} \quad (1)$$

Los rayos que llegan con ángulos pequeños con respecto al eje óptico se conocen como *rayos paraxiales*, el segmento del frente de onda saliente que corresponde a estos rayos paraxiales es esencialmente esférico y formara una imagen perfecta en su centro P colocado en s_i .

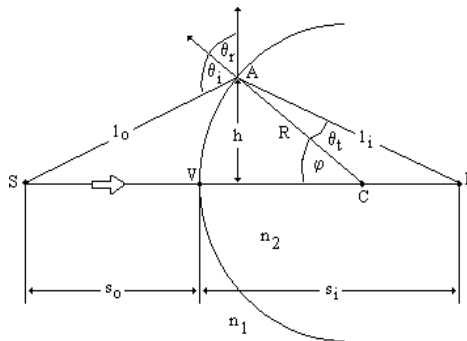
Si el punto F_0 en la **Figura (2)** tiene su imagen en el infinito ($s_i = \infty$) tenemos:

$$\frac{n_1}{s_0} + \frac{n_2}{\infty} = \frac{n_2 - n_1}{R} \rightarrow f_0 = \frac{n_1}{n_2 - n_1} R \quad (2)$$

Esta distancia objeto especial se define como la *primera distancia focal* ó *distancia focal objeto* $s_0 \equiv f_0$.



Figura (2) Ondas planas propagándose más allá de una interfase esférica.

El punto F_0 se conoce como *primer foco* ó *foco objeto*. Similarmente el *segundo foco* ó *foco imagen* es el punto axial F_i donde la imagen se forma cuando $s_0 = \infty$, esto es:

$$\frac{n_1}{\infty} + \frac{n_2}{s_i} = \frac{n_2 - n_1}{R} \rightarrow f_i = \frac{n_2}{n_2 - n_1} R \quad (3)$$

Definiendo la *segunda distancia focal* ó *imagen focal* f_i como la distancia s_i en este caso especial ver **Figura (3)**, tenemos:

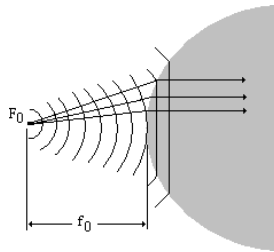

Figura (3) Reformando ondas planas a esféricas en una interface esférica.

III.2 Ecuación de las lentes delgadas

Una lente es un sistema óptico limitado por dos superficies refringentes que tienen un eje común. El problema general de la refracción para una lente se resuelve aplicando sucesivamente a cada superficie el método visto anteriormente, siendo el objeto para la segunda superficie, la imagen formada por la primera. La **Figura (4)**. Muestra un pincel de rayos que divergen desde el punto Q de un objeto PQ . La primera superficie de la lente L forma una imagen virtual de Q en Q' , y esta imagen virtual sirve como objeto real para la segunda superficie de la lente, que forma una imagen real de Q' en Q'' . La distancia s_0 es la distancia objeto para la primera superficie.

La distancia s_i es la distancia imagen correspondiente. La distancia objeto para la segunda superficie es s_2 , igual a la suma de s_i y del espesor t de la lente y s_2' es la distancia imagen para la segunda superficie.

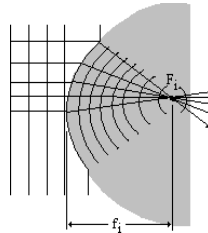

Figura (4) La imagen formada por la primera superficie de una lente sirve de objeto para la segunda superficie.

Si la lente es tan delgada que su espesor t es despreciable comparado con las distancias s_0 , s_i , s_2 y s_2' , podemos suponer que $s_i = s_2$ y medir las distancias objeto e imagen desde cada vértice de la lente ó desde su centro. Supondremos también que el medio existente a ambos lados de la lente es aire, de índice de refracción 1. Para la primera refracción, la ecuación (1) se convierte en:

$$\frac{1}{s_0} + \frac{n}{s_i} = \frac{n-1}{R_1} \quad (4)$$

La refracción en la segunda superficie conduce a:

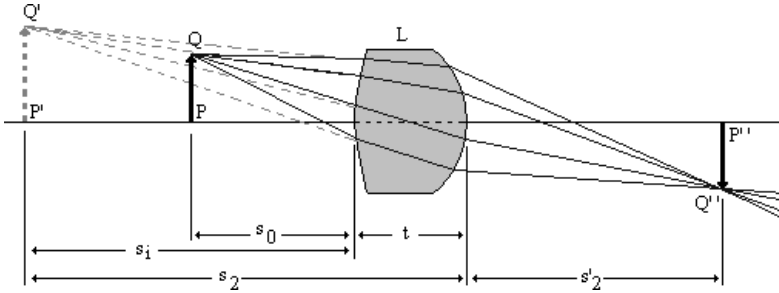
$$\frac{n}{s_2} + \frac{1}{s_2'} = \frac{1-n}{R_2} \quad (5)$$

Sumando ambas ecuaciones, y puesto que la lente es tan delgada que $s_2 = -s_i$, se obtiene:

$$\frac{1}{s_0} + \frac{1}{s_2'} = (n-1) \left(\frac{1}{R_1} - \frac{1}{R_2} \right) \quad (6)$$

La *distancia focal* de una lente delgada puede definirse como: *la distancia objeto de un punto objeto sobre el eje de la lente, cuya imagen se forma en el infinito*. Es evidente de la ecuación (10) que para una lente delgada $f_i = f_0$ y consecuentemente podemos eliminar totalmente los subíndices. Entonces:

$$\frac{1}{f} = (n - 1) \left(\frac{1}{R_1} - \frac{1}{R_2} \right) \quad (7)$$

Luego:

$$\frac{1}{s_0} + \frac{1}{s_2'} = \frac{1}{f}$$

Esta es la famosa *formula gaussiana para las lentes*.

III.3 Método Grafico para formación de imágenes

La posición y tamaño de la imagen de un objeto, formada por una lente delgada, pueden hallarse por un método grafico sencillo. Este método consiste en determinar el punto de intersección, después de atravesar la lente, de algunos rayos que parten de un punto dado del objeto. Entonces despreciando las aberraciones de la lente todos los rayos procedentes de este punto, que atraviesen la lente, se cortaran en el mismo punto imagen. Al utilizar el método gráfico, se supone que la desviación de cualquier rayo tiene lugar en un plano que pasa por el centro de la lente. Hay tres rayos cuyas trayectorias pueden dibujarse fácilmente, y son los representados en la figura (5).

- *Rayo paralelo al eje.*- Después de refractarse en la lente, este rayo pasa por el foco imagen de una lente convergente, ó parece venir del foco imagen de una lente divergente.
- *Rayo que pasa por el centro de la lente.*- Este rayo no es desviado apreciablemente, ya que las dos superficies de la lente a través de las cuales pasa el rayo central son aproximadamente paralelas si la lente es delgada.
- *Rayo que pasa por (ó se dirige hacia) el foco objeto.*- Este rayo emerge paralelamente al eje.
-

Si se ha encontrado la posición del punto imagen por medio de la intersección de dos cualesquiera de los rayos 1, 2 ó 3, pueden dibujarse las trayectorias de todos los demás rayos que proceden del mismo punto, como la del rayo 4 de la figura (5).

Figura (5) Método gráfico para obtener una imagen.

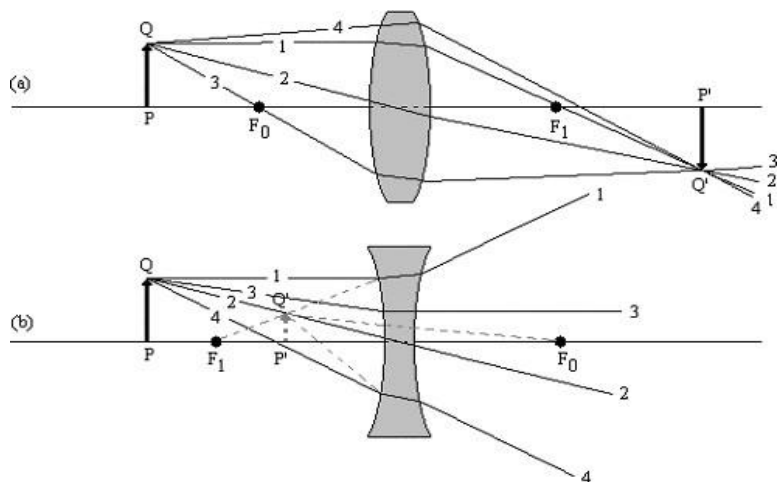

IV. MATERIALES Y EQUIPOS

N°	DESCRIPCION	CODIGO	CANTIDAD
1	Computadora personal o Datalogger – Spark LXi2	PS-3600	1
2	Ray Optics Demonstration Set	SE-8505	1
3	Láser ray box	SE-8506	1
4	Papel milimetrado		2
5	Plantilla angular en grados sexagesimales		1
6	Calibrador vernier	SE-8710	1

V. PROCEDIMIENTO Y ACTIVIDADES

Procedimiento para Configuración de Equipos y Accesorios

- Conectar la caja de rayos láser (SE-8506) a la fuente de alimentación de 9V.
- Verificar la conexión de la fuente de 9V a la red domestica de 220V.
- Comprobar el estado de los siguientes accesorios:
 - Lentes bicóncavo y biconvexo.
 - Rejilla para caja de rayos láser.

Primera Actividad (Planos focales, form. imagen y aumento, lente biconvexa)

- Mida con el Vernier el alto y ancho de la lente, luego trace sobre una hoja de papel milimetrado una cruz; coloque la lente de manera que su centro coincida con el centro de la cruz trazada sobre el papel, ver **Figura (6a)**.
- Ubique la caja de rayos láser a 5cm. de la lente y marque el punto de intersección de los rayos luego de atravesarla, la distancia a este punto es F_1 , ver **Figura (6b)**.
- Repita la operación posicionando la caja en el otro extremo, la distancia de intersección es ahora F_0 .
- Trace una flecha de altura $h = 1.5\text{cm}$ sobre el eje óptico a 2.0cm. de F_0 , esta figura hará las veces del objeto, ver **Figura (6c)**.
- Coloque la rejilla a la caja de rayos láser de modo que se proyecte solo un rayo.
- Ubique la caja en una posición que permita que el rayo se dirija desde el extremo superior de la flecha hacia el lente, ver **Figura (7)**; luego, siga los pasos mencionados en la sección III.3, para los tres rayos requeridos; a continuación, determine el punto en el que se cruzan, márkelo y dibuje una flecha desde el eje óptico hasta el punto de cruce y mida su altura h' ; esta, será la imagen formada.
- Determine la distancia desde la primera flecha hasta la lente (s_0) y luego desde la lente hasta la flecha trazada por la intersección de líneas (s_2').
- Usando la ecuación (8), calcule la distancia focal f .
- Determine el aumento de la lente usando la siguiente ecuación:
-

$$m = \frac{h'}{h} \quad (9)$$

El signo negativo indica que cuando s_0 y s_2' son positivas, la imagen esta invertida y h' y h tienen signos opuestos.

k. Anote sus datos en la **Tabla (1)**.



Figura (6) Configuración de equipos y accesorios primera actividad.



Figura (7) Formación de imagen método gráfico, lente biconvexa.

Tabla (1) Planos focales, imagen y aumento.

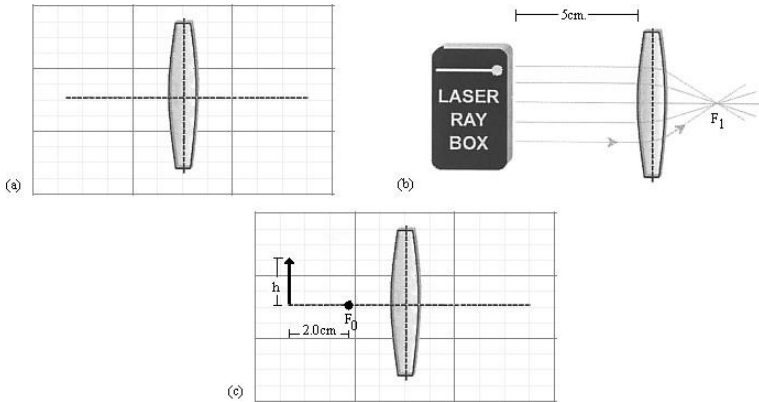
	Lente Biconvexa		
Altura objeto (h)		Plano focal F_0	
Altura imagen (h')		Plano focal F_1	
Distancia focal f		s_0 (cm.)	
Aumento			

Segunda Actividad (Planos focales, form. imagen y aumento, lente bicóncava)

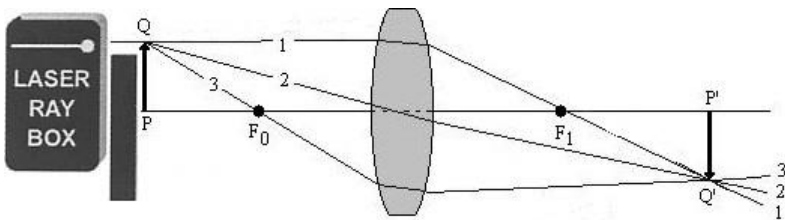
- Mida con el Vernier el alto y ancho de la lente, luego trace sobre una hoja de papel milimetrado una cruz; coloque la lente de manera que su centro coincida con el centro de la cruz trazada sobre el papel, ver **Figura (8a)**.
- Ubique la caja de rayos láser a 5cm. de la lente y marque el punto de intersección de la proyección hacia atrás en la dirección de los rayos que la atraviesan, la distancia a este punto es F_1 , ver **Figura (8b)**.
- Repita la operación posicionando la caja en el otro extremo, la distancia de intersección es ahora F_0 .
- Trace una flecha de altura $h = 1.5\text{cm}$. sobre el eje óptico a 2.0cm. de F_1 , esta figura hará las veces del objeto, ver **Figura (8c)**.
- Coloque la rejilla a la caja de rayos láser de modo que se proyecte solo un rayo.
- Ubique la caja en una posición que permita que el rayo se dirija desde el extremo superior de la flecha hacia el lente, ver **Figura (9)**; luego, siga los pasos mencionados en la sección III.3, para los tres rayos requeridos; a continuación, determine el punto en el que se cruzan las proyecciones hacia atrás de los rayos salientes, márquelo y dibuje una flecha desde el eje óptico hasta el punto de cruce y mida su altura h' ; esta, será la imagen formada.
- Determine la distancia desde la primera flecha hasta la lente (s_0) y luego desde la lente hasta la flecha trazada por la intersección de líneas (s_2').
- Usando la ecuación (8), calcule la distancia focal f .
- Determine el aumento de la lente usando la ecuación (9).
- Anote sus datos en la **Tabla (2)**.



Figura (8) Configuración de equipos y accesorios segunda actividad.



Figura (9) Formación de imagen método gráfico, lente bicóncava.

Tabla (2), Planos focales, imagen y aumento.

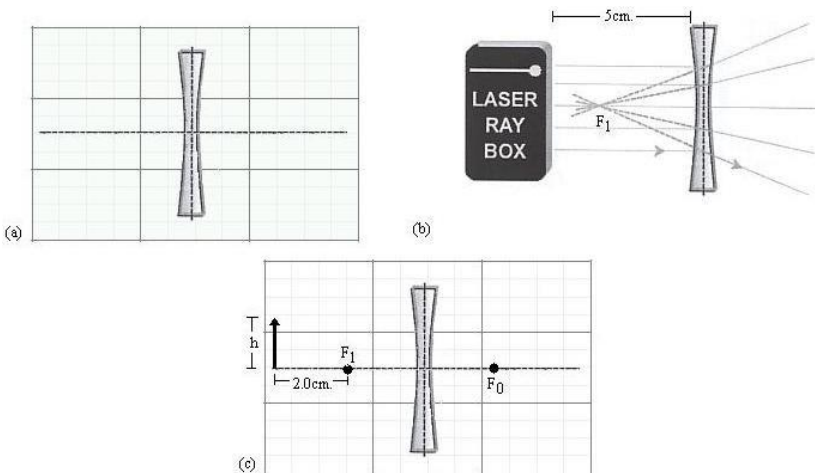
	Lente Bicóncava		
Altura objeto (h)		Plano focal F_0	
Altura imagen (h')		Plano focal F_1	
Distancia focal f		s_0 (cm.)	
Aumento			

VI. CUESTIONARIO

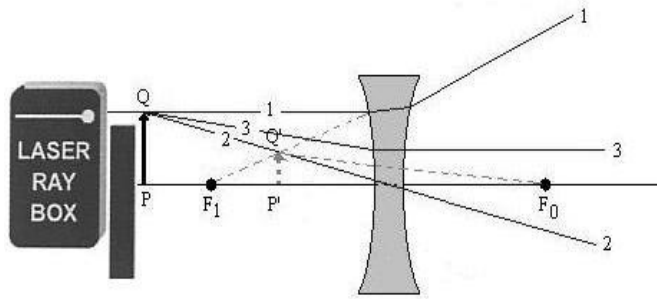
1. Describir las posibles fuentes de error en el experimento.
2. ¿Qué ocurre cuando un objeto está fuera del alcance del primer punto focal F_1 ?
3. Un objeto colocado en el punto focal de una lente convergente, ¿qué tipo de imagen produce?
4. ¿Qué significado tiene que la distancia focal sea negativa?
5. Calcular la distancia focal de dos lentes convergentes en contacto.
6. Explicar el mecanismo de la hipermetropía.
7. Explicar la relación existente entre las longitudes de onda para diferentes rayos de luz y el índice de refracción de una lente.
8. Ubicar por medio de un gráfico el punto focal de una lente divergente bicóncava.
9. ¿Es posible obtener con una lente convergente imágenes virtuales con objetos virtuales?
10. ¿Es posible obtener con una lente divergente imágenes reales con objetos reales?

BIBLIOGRAFIA DE REFERENCIA

- Paúl G. Hewitt. *Física Conceptual*. Novena Edición. Editorial Person Addison Wesley.2004.
- Paul M. Fishbane, Stehen Gasorowicz, Stephen T. Thornton. *Física para Ciencias e Ingeniería*. Volumen II.Printice-Hall Hispanoamericana S.A.1994.
- Serway. *Física* .Tercera edición .Tomo II. Editorial Mc Graw Hill.1993.
- John P. Mckelvey, Howard Grotch. *Física para Ciencias e Ingeniería*.Volumen 2. Editorial Harla.1981.
- J. Aguilar,F. Senent. *Cuestiones de Física*. Editorial Reverte S.A. 1980.
- Arturo Talledo. *Teoría Campos Electromagnéticos*.
- Guías de Física y Química (Colección completa) – Biblioteca Especializada de la Facultad de Ciencias Naturales y Matemática (FCNM). Universidad Nacional del Callao (UNAC). – 2025.